



# Ізрові вправи

## ПИСЬМО

- малювання по пунктиру
- штрихування
- прописування елементів літер

**ЗОШИТ**  
для занять із дошкільником

**5-6**  
років

УДК 373.29(075.2)  
П 58

Серія «Ігрові вправи»

ОБ'ЄКТ ЕКСПЕРТИЗИ ВІДПОВІДАЄ ВСТАНОВЛЕНИМ  
МЕДИЧНИМ КРИТЕРІЯМ БЕЗПЕКИ  
(висновок № 05.03.02-04/126776 від 19.12.2012 р.)

**Попова Н. М.**

П 58 Письмо. Зошит для занять із дошкільником 5–6 років / Н. М. Попова, О. І. Котікова, Н. Л. Цепочко. — Харків : Вид-во «Ранок», 2018. — 48 с. — (Серія «Ігрові вправи»).

ISBN 978-966-672-606-6

Зошит «Ігрові вправи. Письмо» для занять із дошкільником 5–6 років є частиною цілісного комплексу, спрямованого на комплексну підготовку дитини до вступу в 1 клас. Ефективна структура, доцільні умовні позначки, ігровий та багатоплановий характер вправ — ті відмінні особливості зошита, які сприяють правильній організації процесу підготовки. А цікаві вправи, веселі малюнки формують інтерес дошкільника до майбутнього навчання.

Призначено для вихователів, учителів початкової школи, гувернерів, батьків та всіх, хто займається підготовкою дошкільника до вступу в школу.

**УДК 373.29(075.2)**



**Разом дбаємо  
про екологію та здоров'я**

ISBN 978-966-672-606-6

© Попова Н. М., Котікова О. І., Цепочко Н. Л., 2018  
© ВГ «Каскад», макет, серія, 2018  
© ТОВ Видавництво «Ранок», 2018

## ШАНОВНІ ДОРΟΣЛІ!

Вашому малюкові 5 років, а значить, зовсім скоро він стане маленьким школярем. У будь-якому разі ви вже замислюєтеся над тим, чи задовільна у вашого дошкільняти підготовка до школи. Від сучасної п'ятирічної дитини вимагають доволі багато: уміти читати, рахувати, зв'язно висловлюватись, навіть писати тощо. Проте ж не володіння цими знаннями показує гарну підготовку до школи, а здатність і вміння дитини сприймати і засвоювати інформацію, виконувати вказівки, виокремлювати головне, узагальнювати, робити висновки, правильно оцінювати свої можливості тощо. Найголовніше — не перетворювати заняття дошкільника на шкільний урок.

Провідним способом пізнання дитини п'яти років залишається гра. Поєднати два види діяльності — навчання й розвагу — допоможуть наші «Ігрові вправи». Розфарбовуючи, домальовуючи, з'єднуючи, розв'язуючи цікаві головоломки й проходячи лабіринти, дошкільник ознайомлюватиметься із першими термінами та поняттями у сфері математики, читання, грамоти, письма, а також розвиватиме гарну пам'ять, стійку увагу, уяву, наочно-образне й логічне мислення.

Серія «Ігрові вправи» складає повноцінний комплект, у який входять такі зошити:

- Математика,
- Письмо,
- Мовлення, грамота,
- Логіка, пам'ять, увага.

Зошити найкраще використовувати саме в комплекті. Так дошкільник засвоюватиме необхідні навички одночасно.

У чому відмінна особливість пропонованих зошитів?

**Ефективна структура.** Вправи у зошитах розміщені у послідовності від простого до складного, від ознайомлення до закріплення, із періодичним повторюванням, необхідним для відпрацювання навичок.

**Умовні позначки.** Біля кожної вправи є умовна позначка, це полегшує сприйняття й розпізнання характеру діяльності:



напиши, домалюй;



розглянь, назви, розкажи;



з'єднай, обведи;



заштрихуй;



намалюй, розфарбуй.



виконай пальчикову гімнастику.

**Ігровий елемент.** Вправи емоційно забарвлені: дошкільник не механічно виконує завдання, а розв'язує ігрову ситуацію разом із вигаданими героями.

**Багатоплановий характер вправ.** Завдання у зошитах дозволяє розвивати у дошкільника ряд навичок: наприклад, логічне мислення, дрібна моторика, лічба чи розвиток пам'яті, мовлення, ознайомлення із докільцями тощо. Таким чином, дитина отримує максимум користі від одного джерела.

**Звичний для шкільного зошита формат.** Дошкільник привчається працювати на сторінці такого самого розміру, як і більшість шкільних зошитів.

**Тестова сторінка.** Остання сторінка зошита містить інформацію, що може зацікавити педагога чи батьків: запитання, відповіді на які є орієнтиром у готовності дитини до вступу до школи.

Сподіваємося, «Ігрові вправи» не лише посприяють успішній підготовці до школи, а й заохотять дошкільника до наступного навчання.

*Автори*



Постав крапки всередині малюнків.

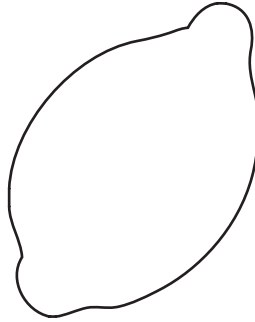
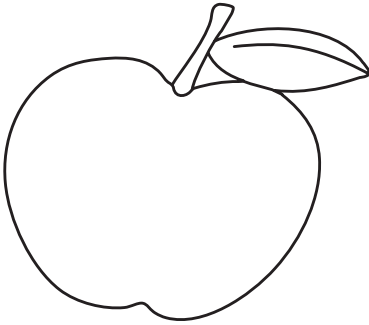
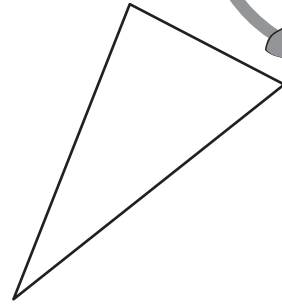
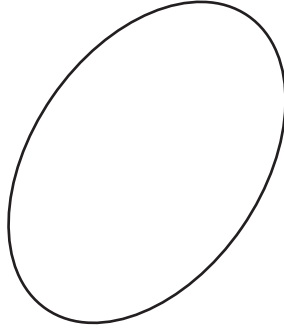
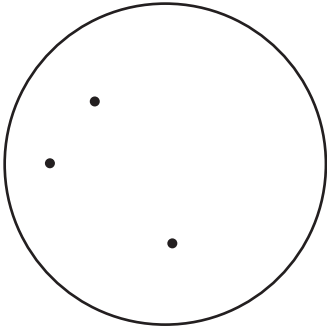

Проведи прямі лінії посередині доріжок за напрямком стрілки.

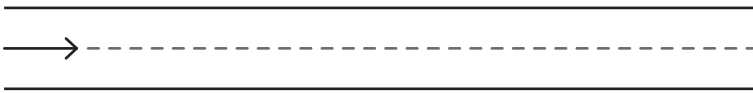

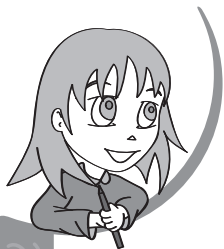

Проведи лінії посередині доріжок за напрямком стрілки.

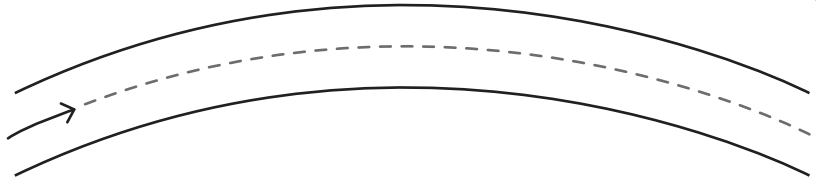
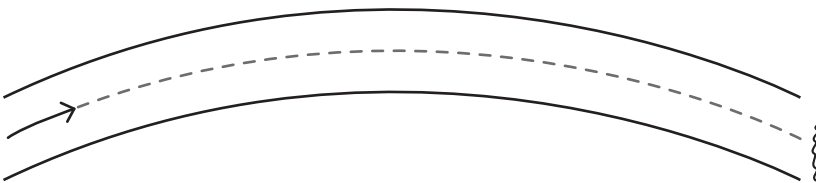
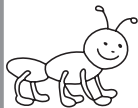
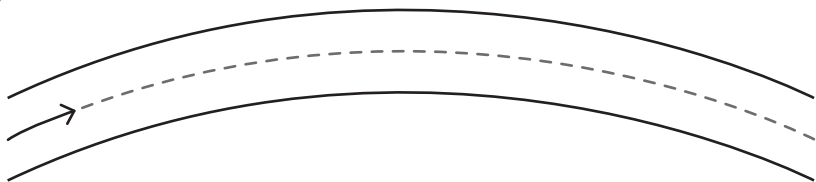

Зроби гімнастику для пальчиків.<sup>1</sup>



Розфарбуй малюнок.

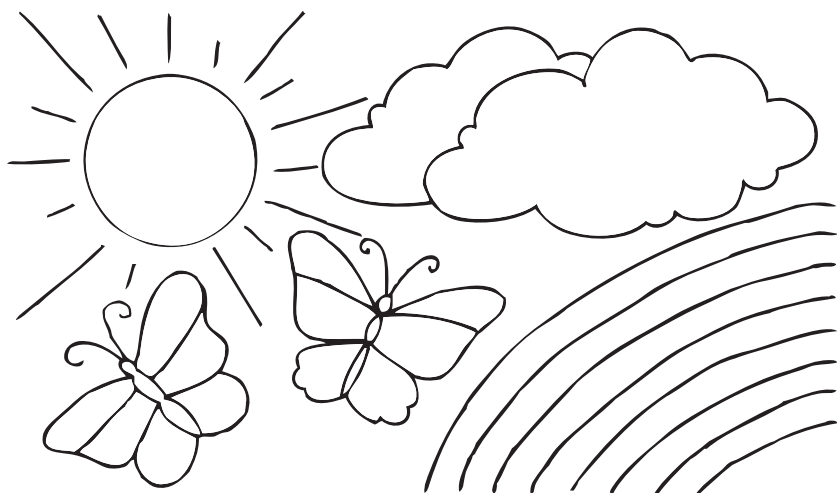

<sup>1</sup> Дивись зразки гімнастик на с. 47.



Намалюй по пунктиру.

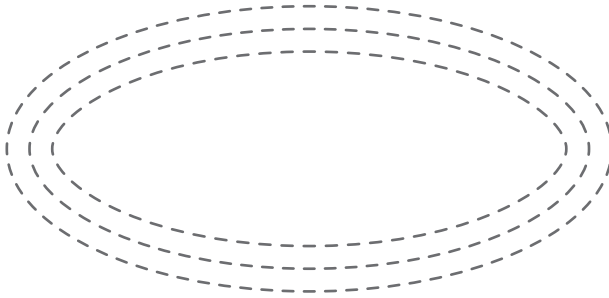
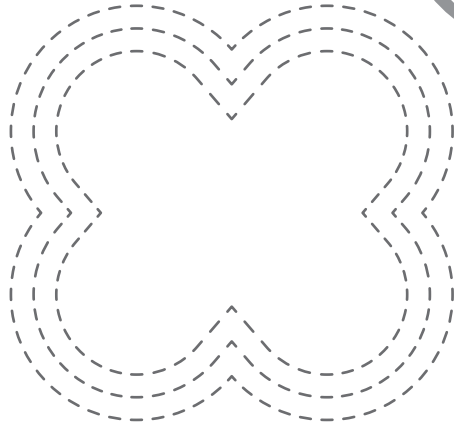
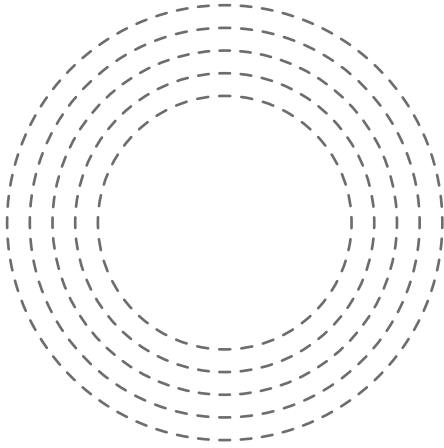

Зроби гімнастику для пальчиків.



Заштрихуй за зразком.

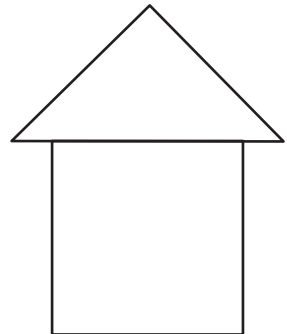
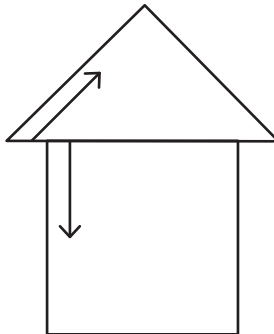
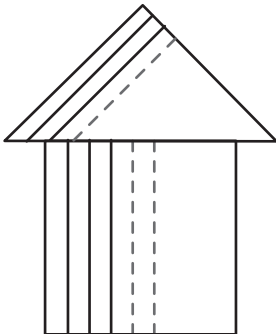

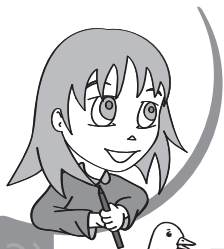

Намалюй шлях посередині доріжки.

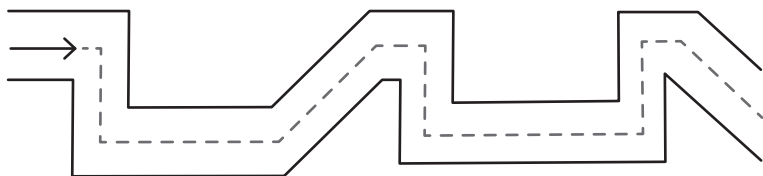
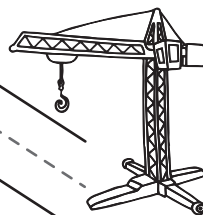
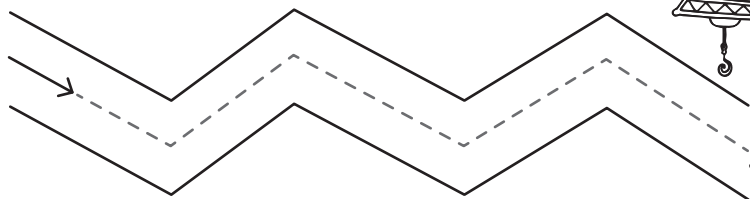
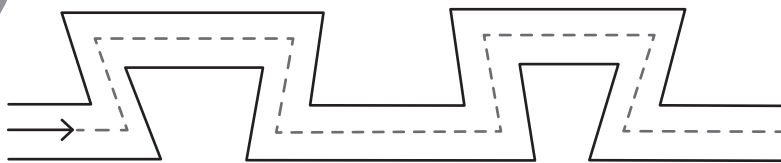

Зроби гімнастику для пальчиків.



Розфарбуй грибку галювинку.







Проведи лінії посередині доріжок. Намагайся не відривати олівець від паперу.

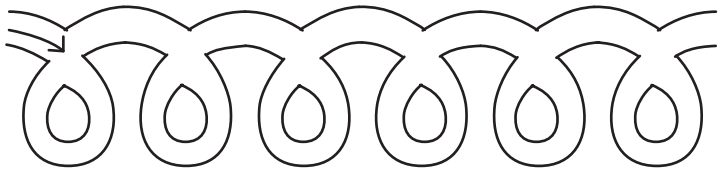
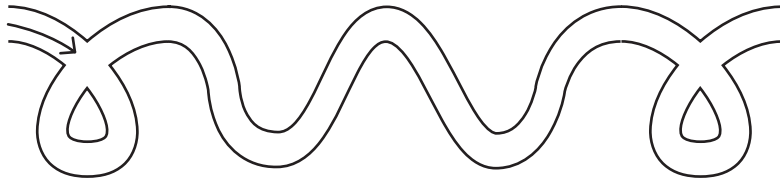
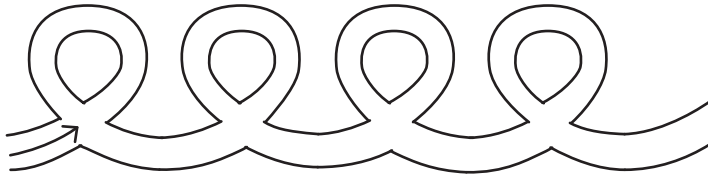

Зроби гімнастику для пальчиків.



Обведи по пунктиру і розфарбуй: яблуко в червоний колір, а грушу — у жовтий.

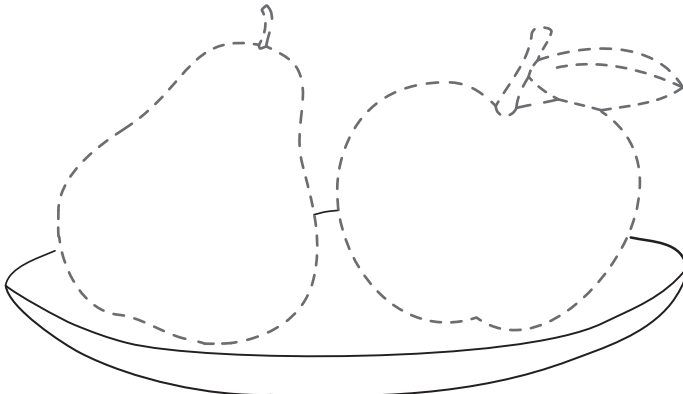

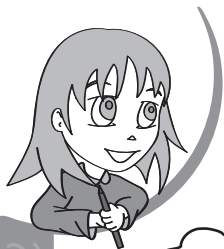

Проведи лінії зверху вниз та знизу вгору.  
Намагайся вести лінії посередині доріжок.

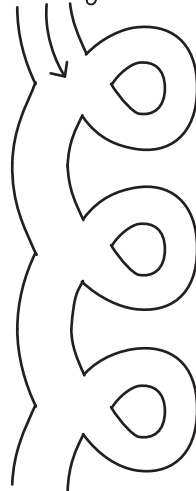
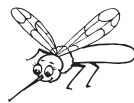
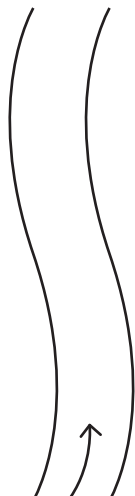
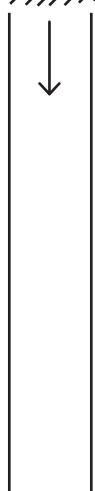

Зроби гімнастику для пальчиків.



Обведи малюнки по пунктиру і розфарбуй.

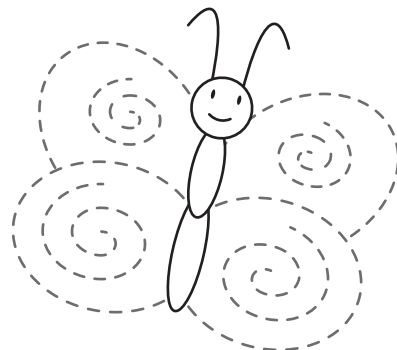
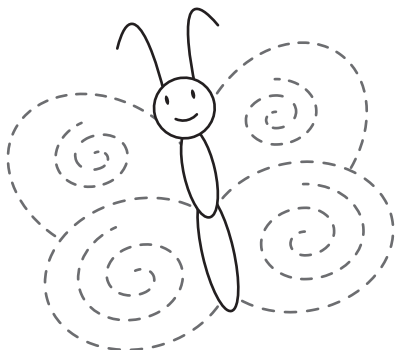



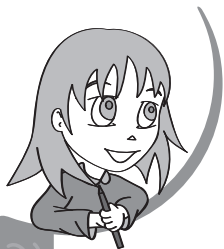

Обведи малюнки кольоровим олівцем,  
не відриваючи його від паперу.

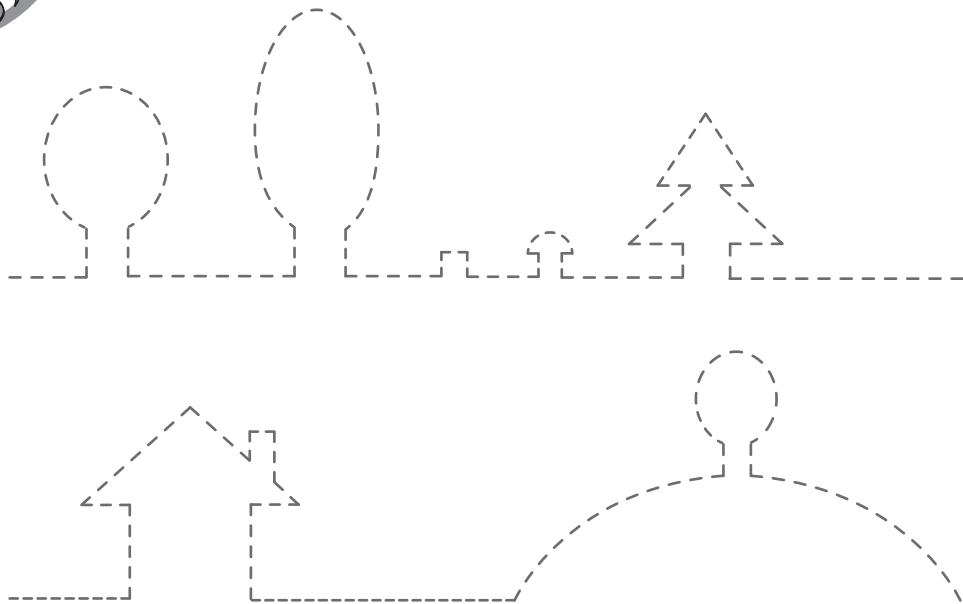

Зроби гімнастику для пальчиків.



Намалюй у сусідніх колах такі самі фігури.

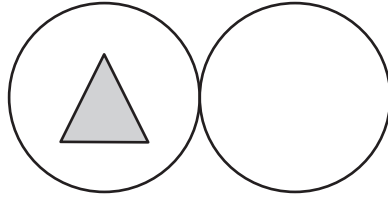
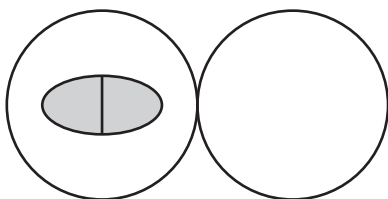
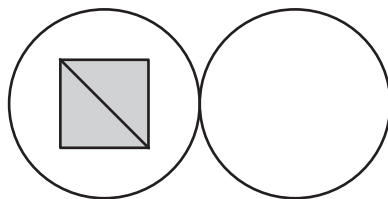
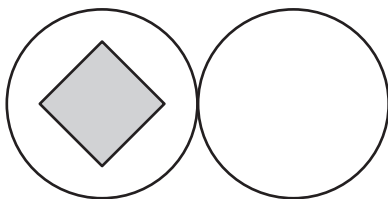



Домалюй деталі, яких бракує. Намагайся не виходити за межі малюнка.



Зроби гімнастику для пальчиків.



Розфарбуй зображені предмети в різні кольори.

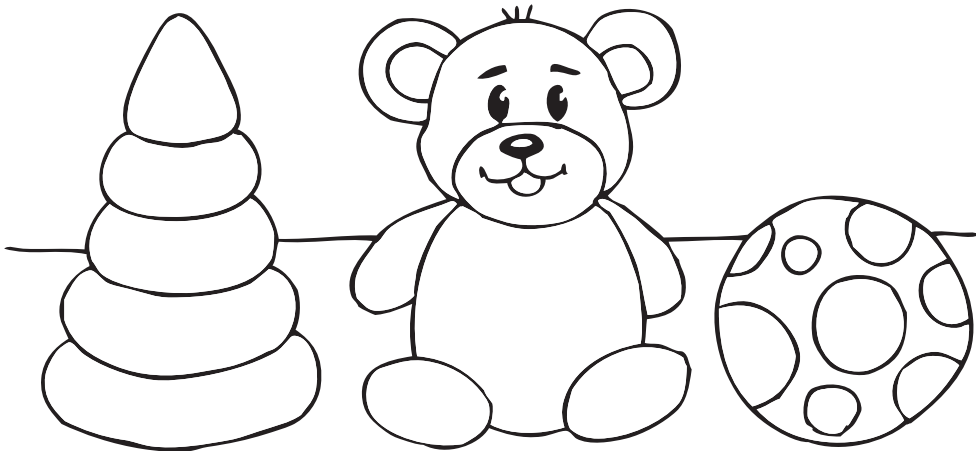

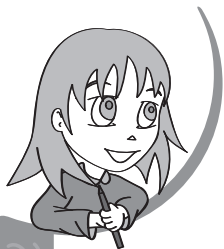

Домалюй і розфарбуй маски. Яких звіряток вони зображують?

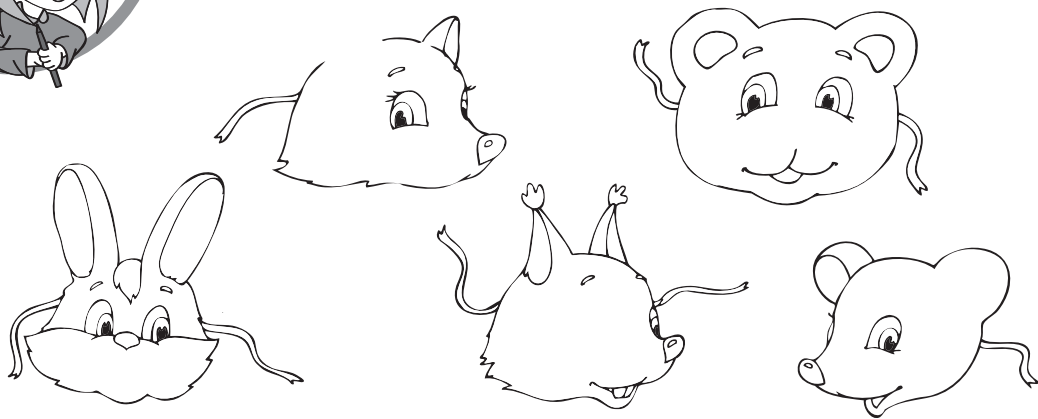

Зроби гімнастику для пальчиків.



Доповни малюнок. Зліва від дерева намалюй квітку, справа — зайчика, угорі — сонце, унизу — грибочок.

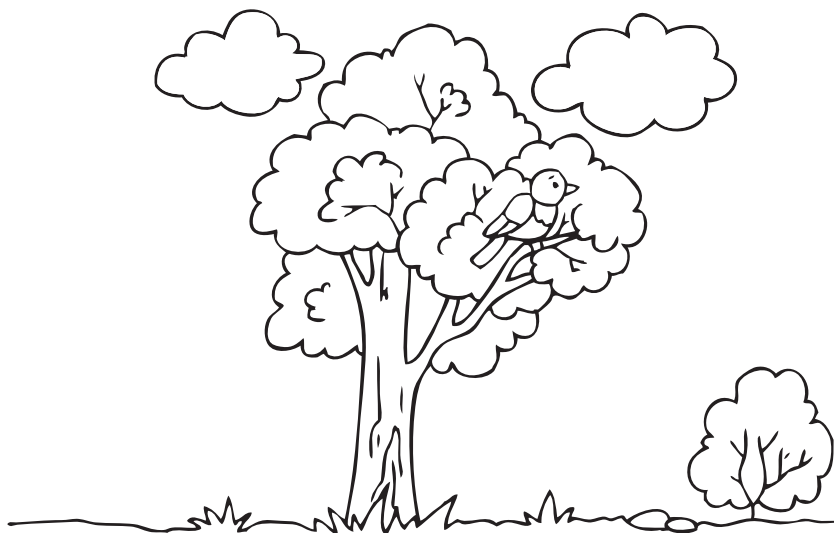



 Обведи зображення по пунктиру.

 Назви предмети одним словом.

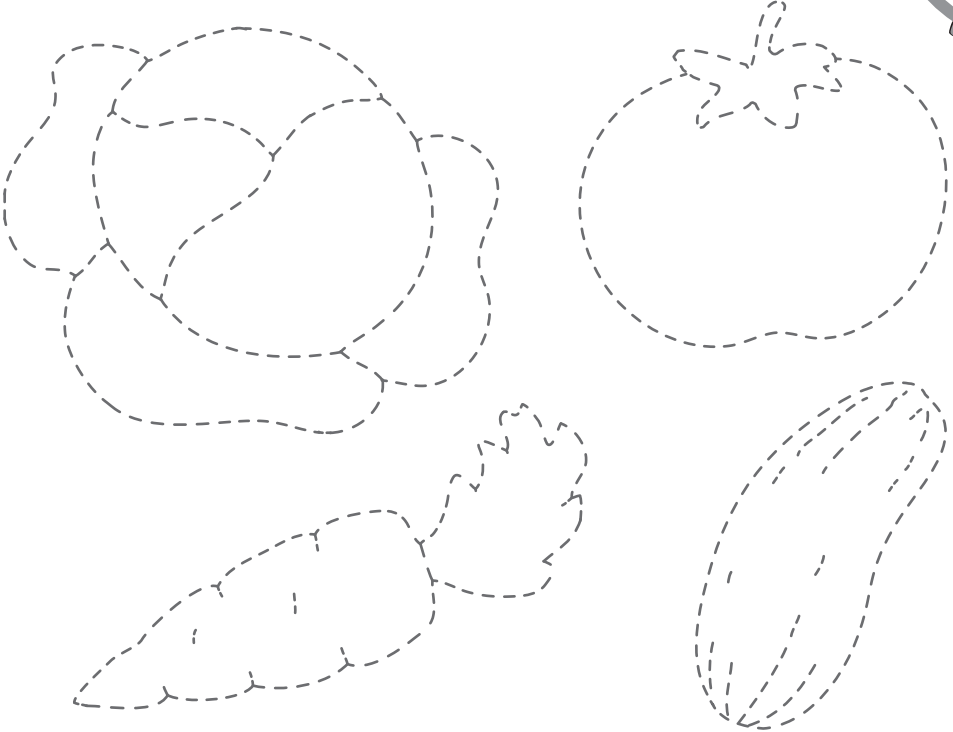

 Зроби гімнастику для пальчиків.

 Розділи фігури лініями на чотири рівні частини.

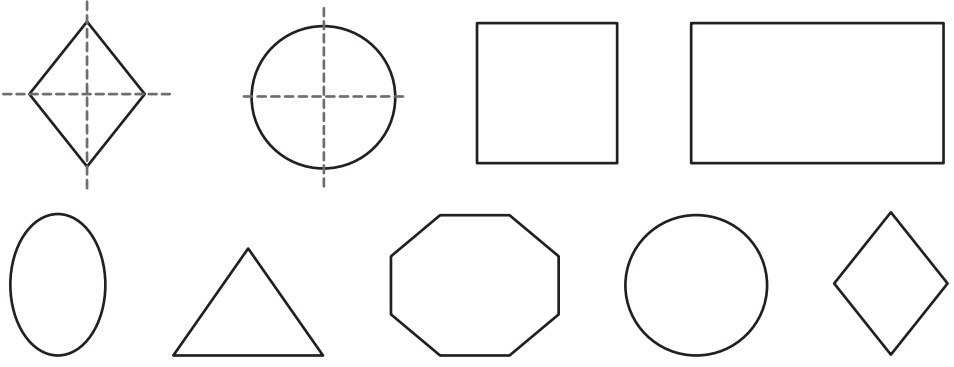

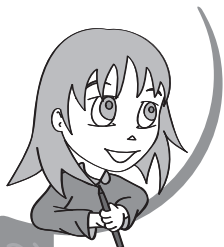

Що намальовано?



Знайди однакові малюнки і розфарбуй їх.

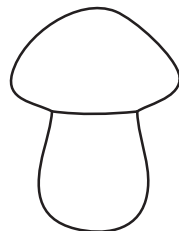
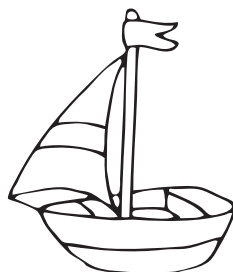
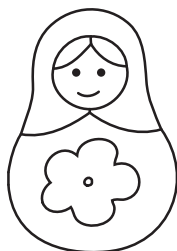
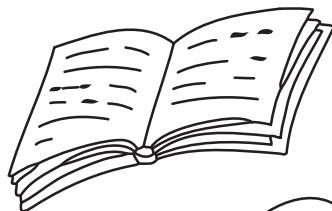
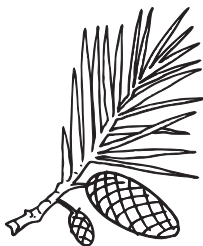
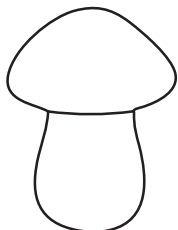

Зроби гімнастику для пальчиків.



Заштрихуй за зразком.

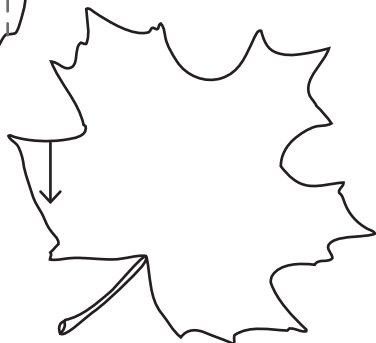
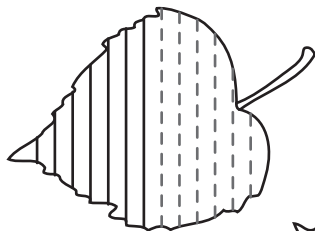
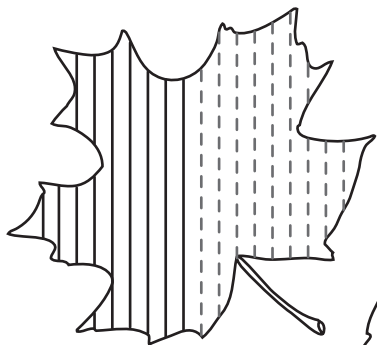





«Зменш» та «збільш» фігури.

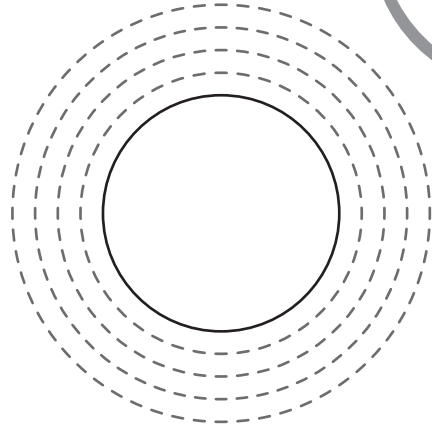
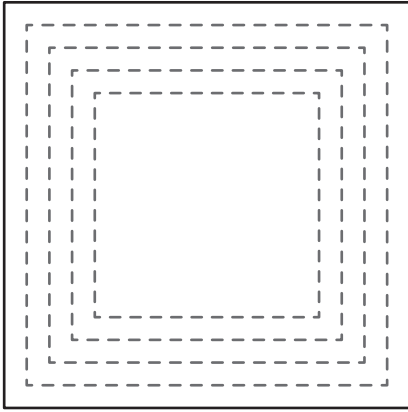

Зроби гімнастику для пальчиків.



Намалюй у сусідніх квадратах такі самі фігури.

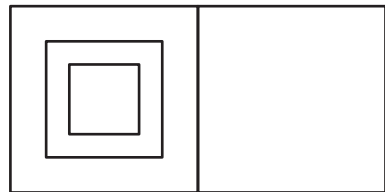
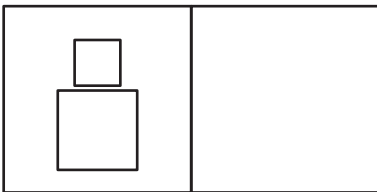
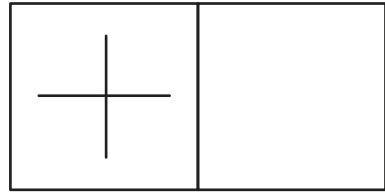
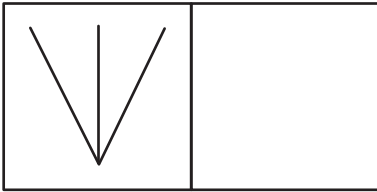
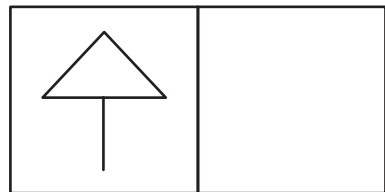
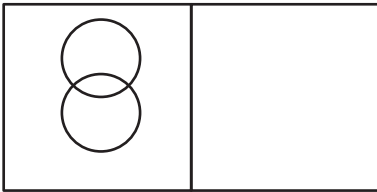

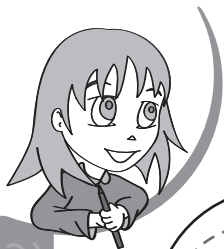

Проведи лінії по пунктиру за вказаним напрямком.

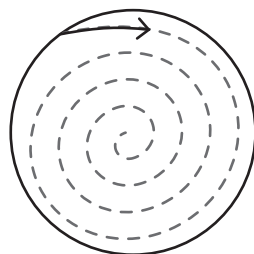
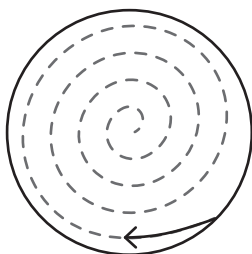
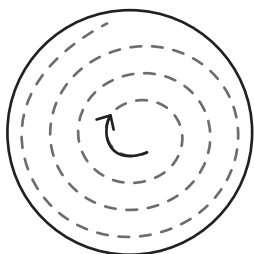
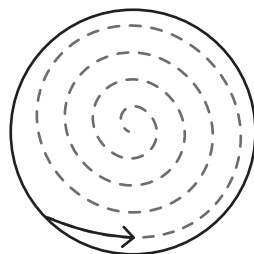
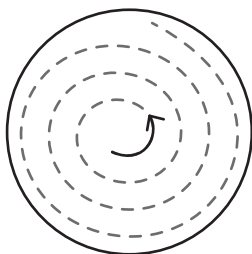
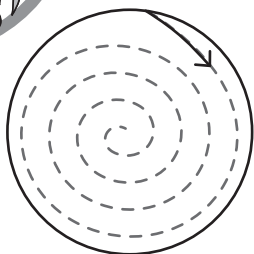

Зроби гімнастику для пальчиків.



Домалюй по пунктиру і розфарбуй листочки.

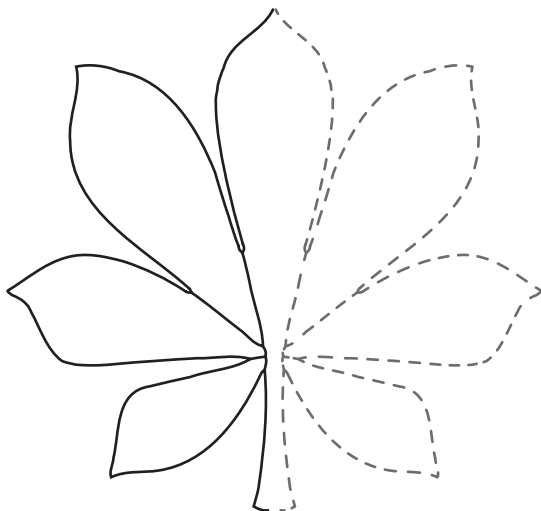
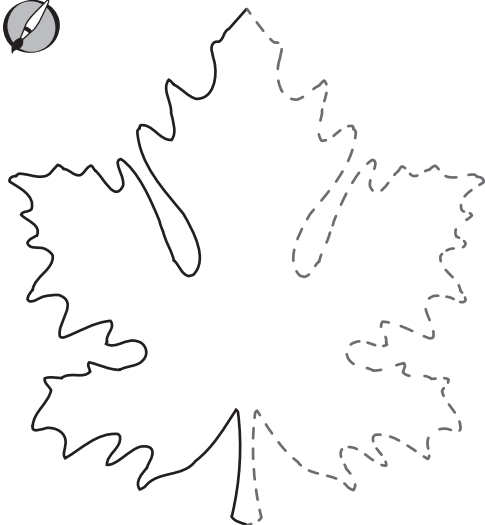

 Домалюй візерунок на другій шкарпетці за зразком.

 Розфарбуй за бажанням.

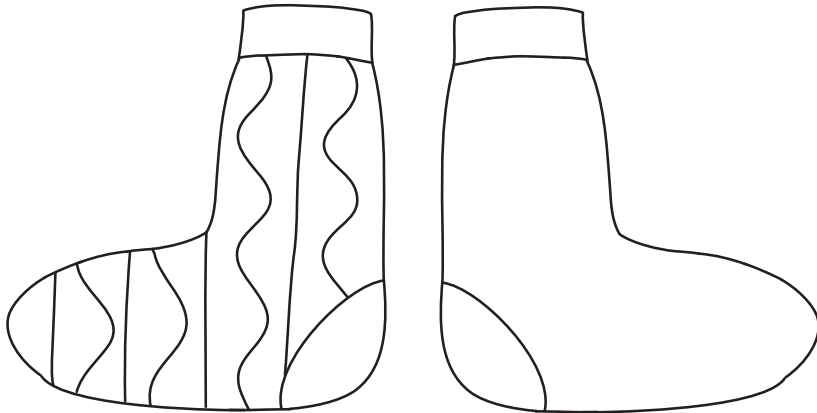

 Зроби гімнастику для пальчиків.

 Обведи малюнки по пунктиру, не відриваючи олівець від паперу. Починай вести лінію від крапки.

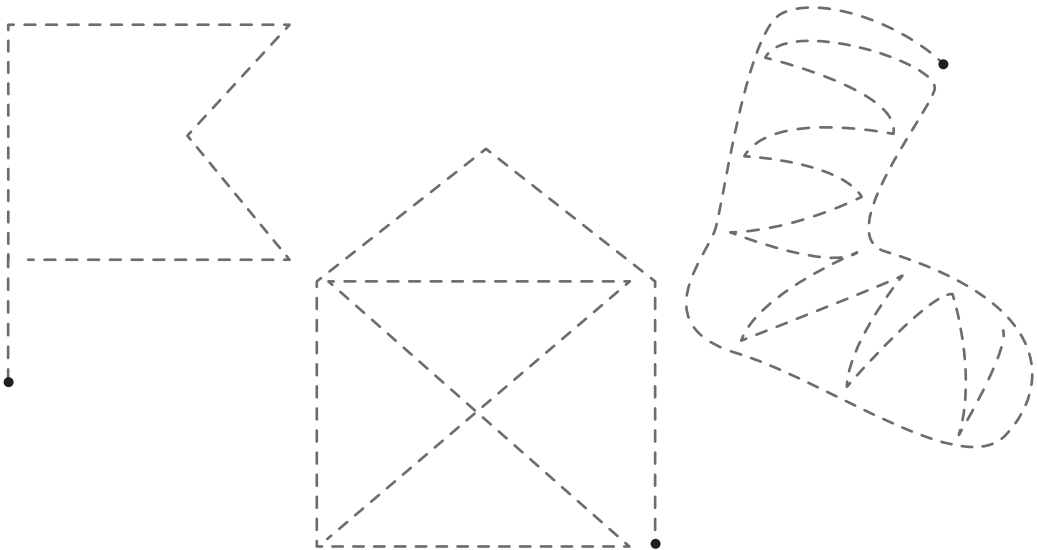

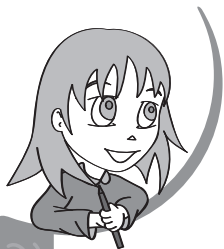

Обведи малюнки по контуру,  
збільшуючи їх розмір.

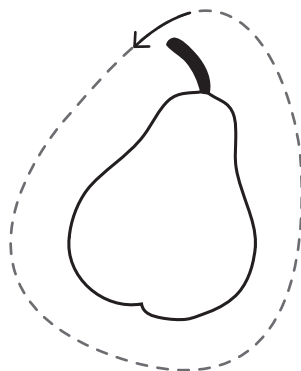
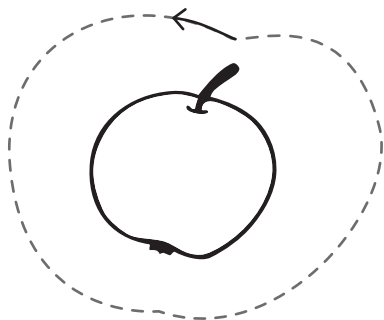

Зроби гімнастику для пальчиків.



Спробуй змалювати рибку, з'єднавши крапки.

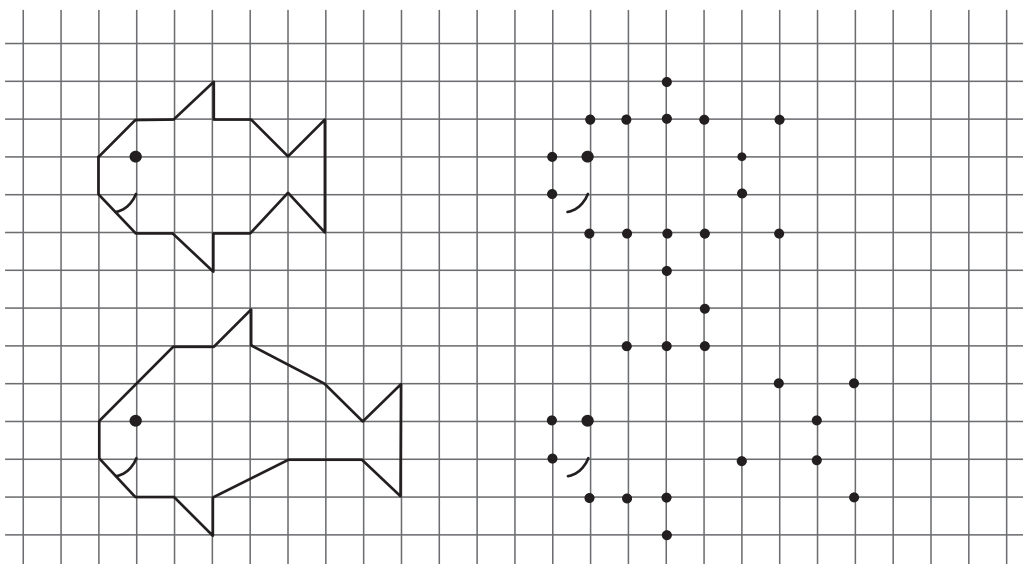



Назві комах. Обведи по контуру, зменшивши їх, щоб вони не змогли нашкодити рослинам.

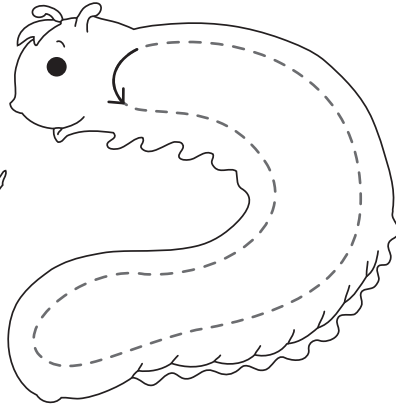
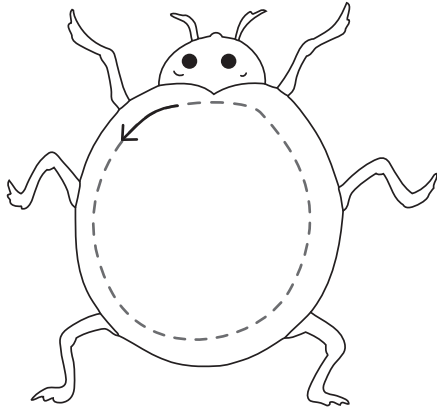

Зроби гімнастику для пальчиків.





Заштрихуй рибок по-різному. Великих рибок

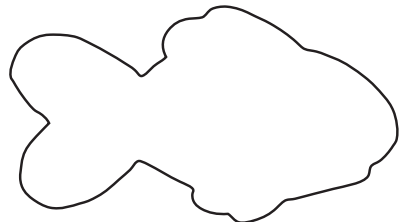
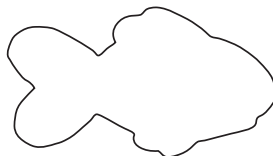
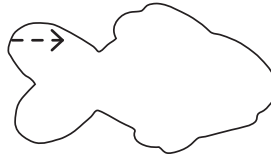
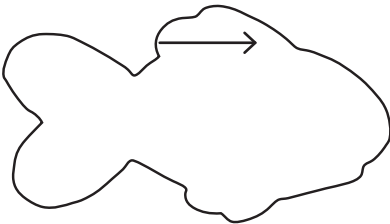
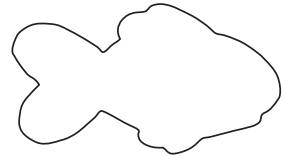
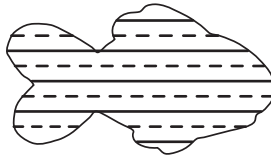
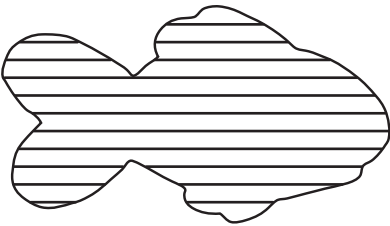

розфарбуй у синій колір, маленьких — у зелений.

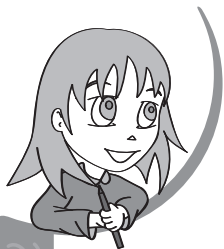



 Назви тварин у зоопарку. Чим відгороджені вольєри від відвідувачів?

 Продовж малювати огорожу за зразком.

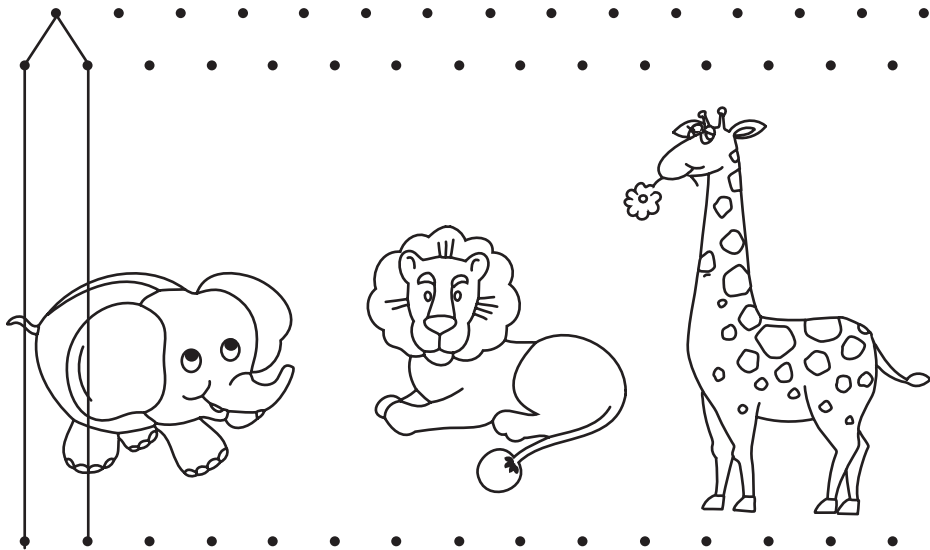

 Зроби гімнастику для пальчиків.

 Намалюй свою улюблену тварину.



 Обведи малюнки по пунктиру.

 Розфарбуй.

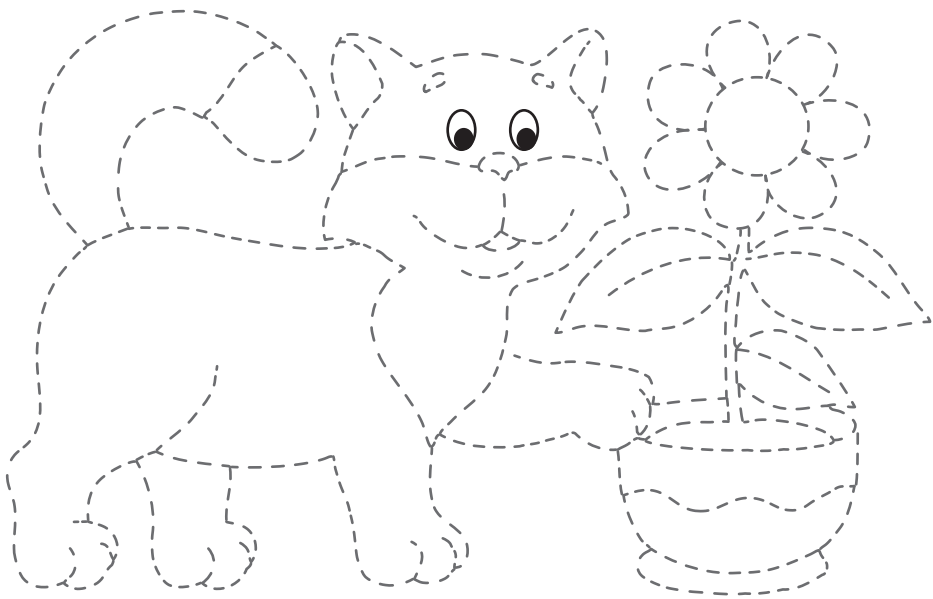
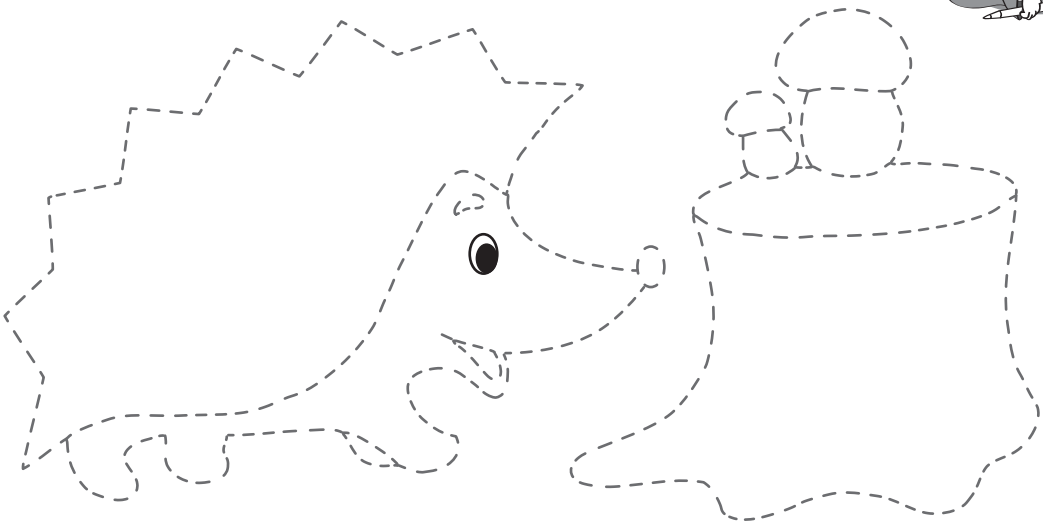
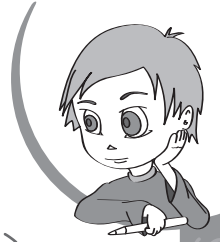

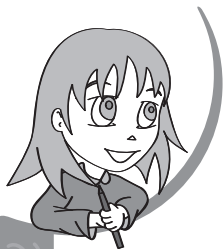

З'єднай цифри по порядку.



Розфарбуй.

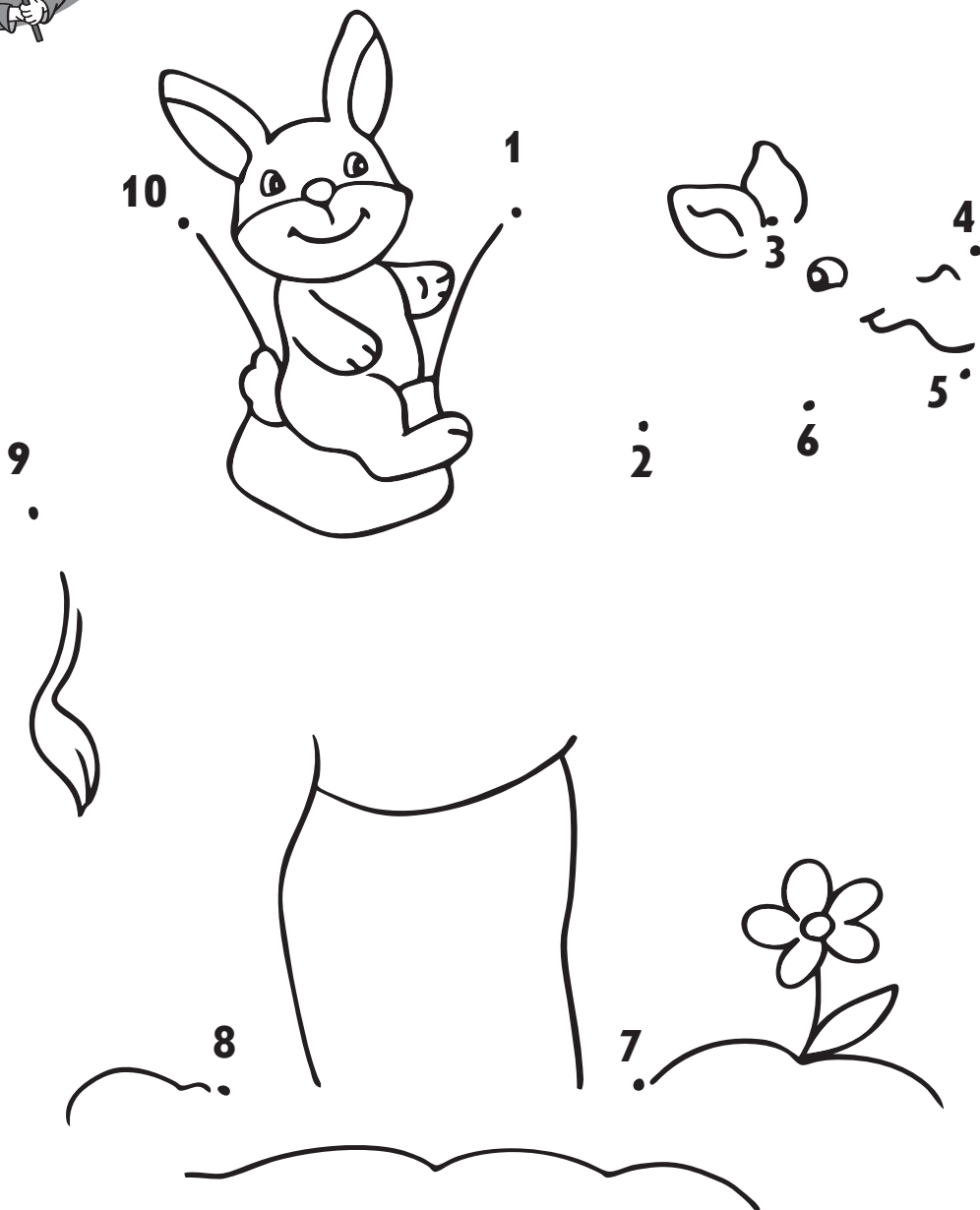





Хто що намалював? Намалюй у лабіринті



доріжки олівцями різного кольору.

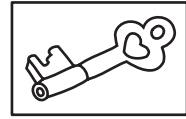

Зроби гімнастику для пальчиків.



Заштрихуй за зразком.

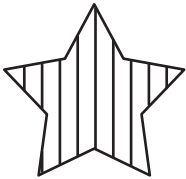

Закінчи рядки. (Виконуй так само інші завдання в лінійках.)



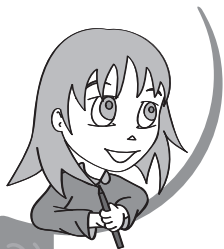

✎ Зафарбуй ділянки з крапками — і дізна-  
єшся. Що заховав у малюнку художник?

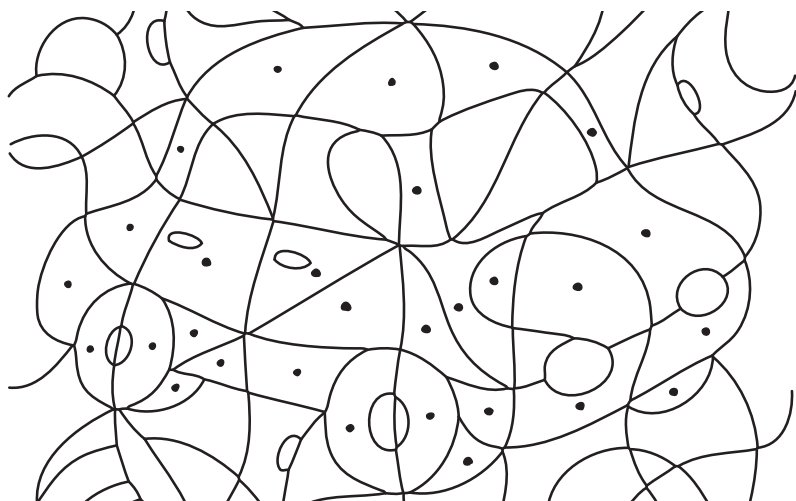

▣ Заштрихуй за зразком.

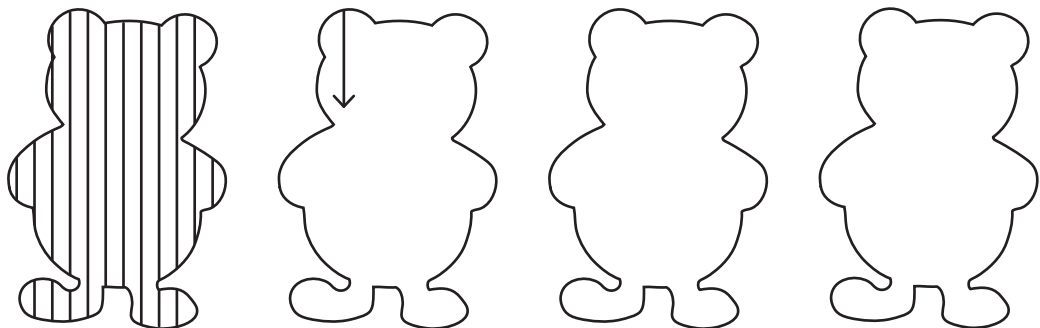

✋ Зроби гімнастику для пальчиків.

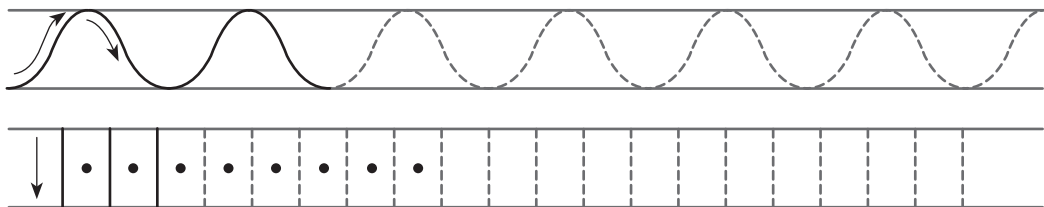



👉 Знайди зайвий символ. Обведи його.

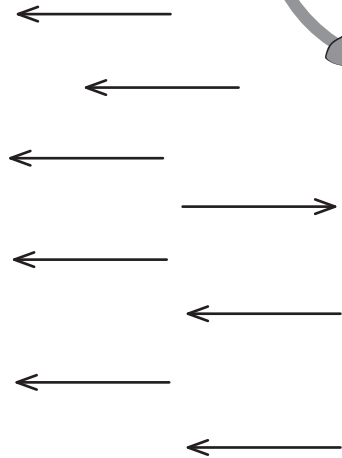
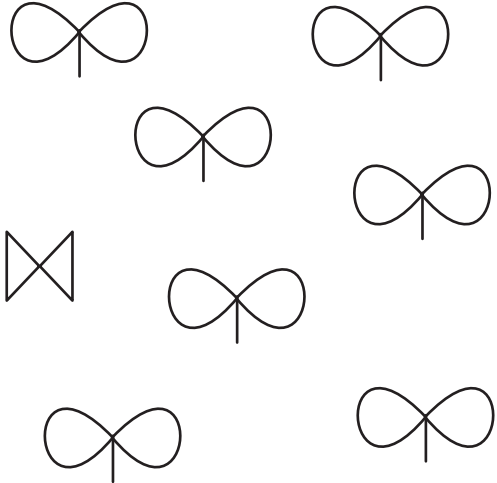

✌️ Зроби гімнастику для пальчиків.

🔲 Заштрихуй за зразком.

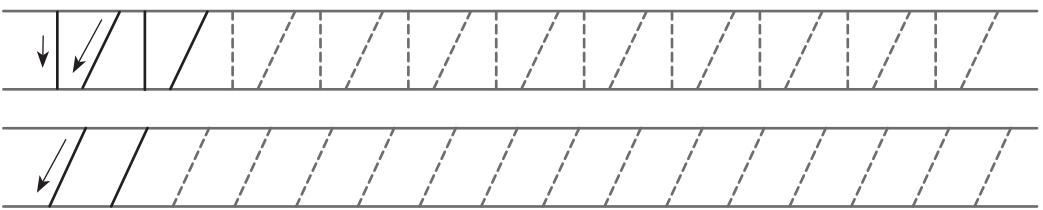
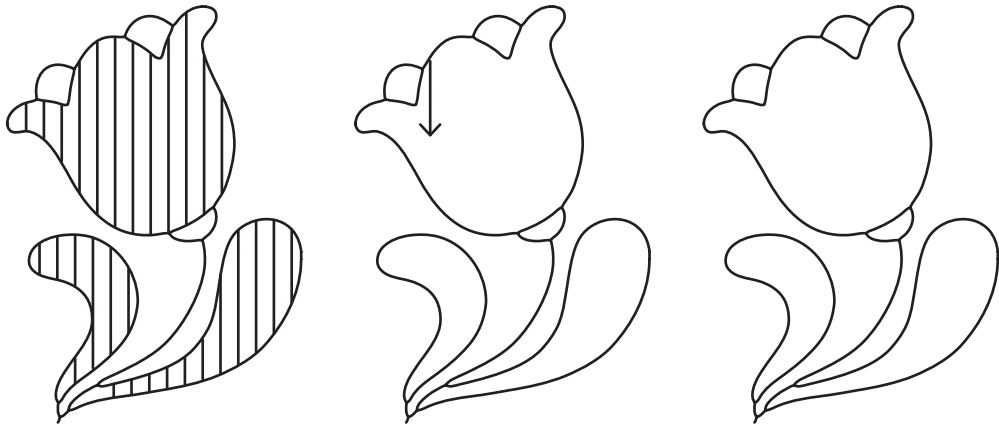

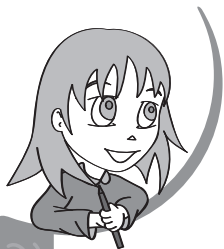

Обведи малюнки по пунктиру, не відриваючи олівець від паперу. Починай вести лінію від крапки.

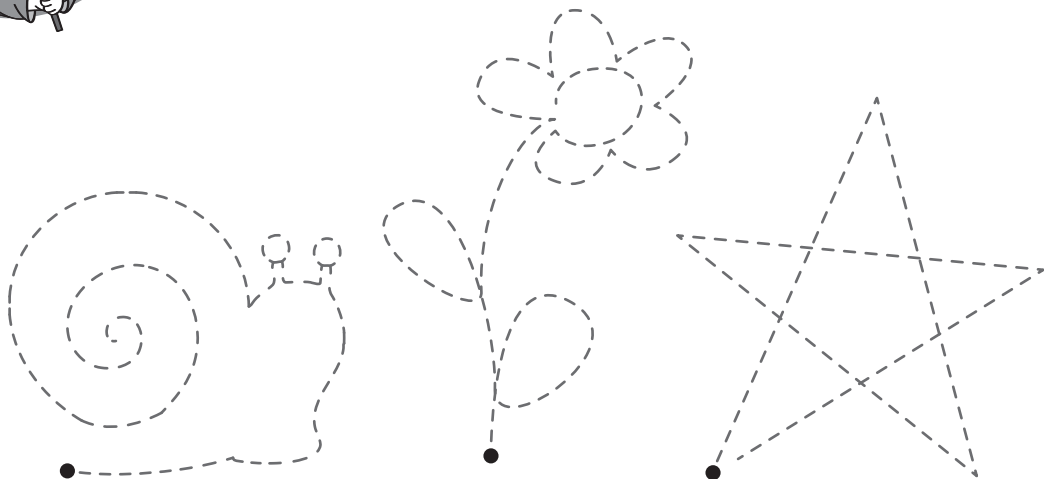

Зроби гімнастику для пальчиків.



Заштрихуй за зразком.

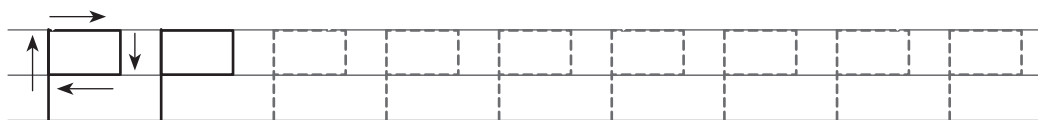
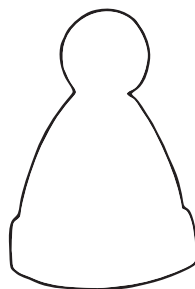
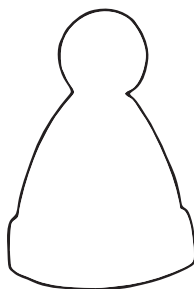
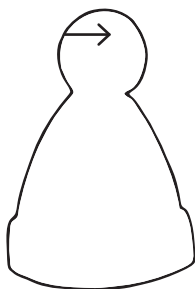
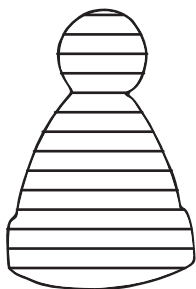



 Продовж ланцюжок.

 Заштрихуй фігури за зразком.

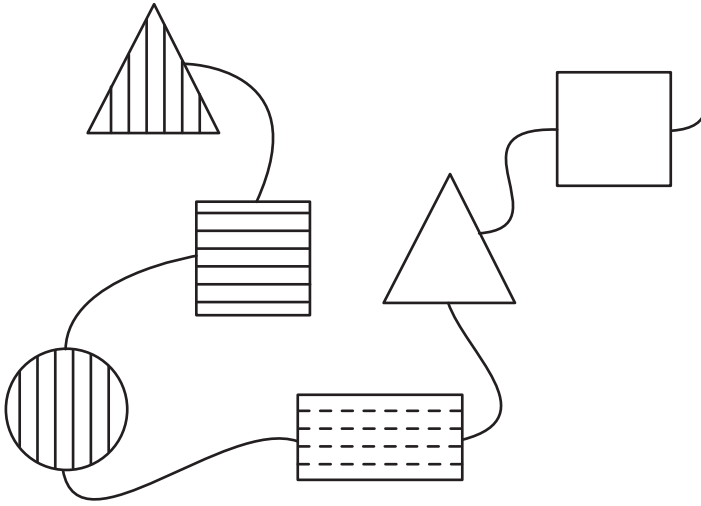

 Зроби гімнастику для пальчиків.

 Домалюй у клітинках справа такі самі малюнки.

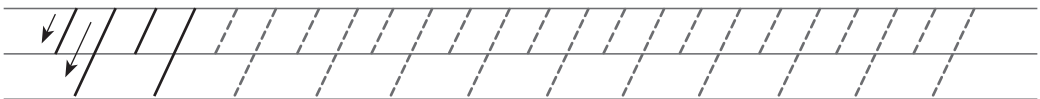
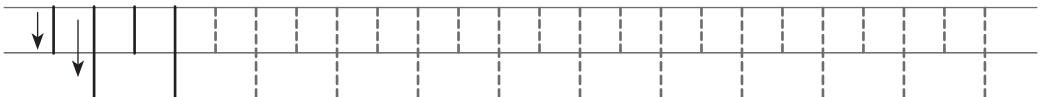
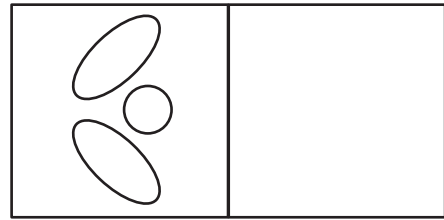
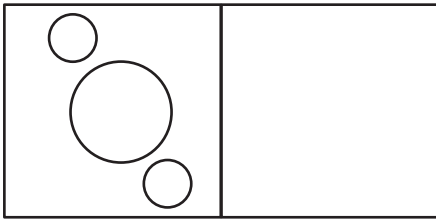

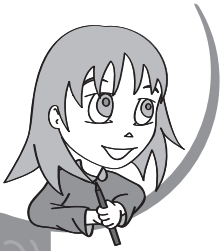

Що побачать Даринка й Данилко, гуляючи лісом? Рухайся за напрямком стрілочок — і дізнаєшся.

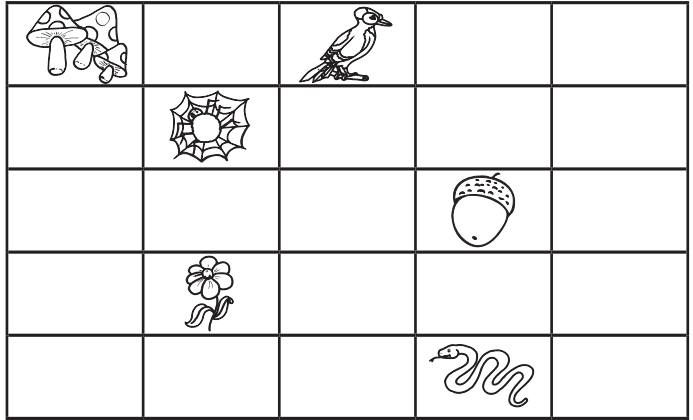

↑ → ↑ ← ↑ → ↑ → ↓ → ↓ → ↑ ↑



Зроби гімнастику для пальчиків.



Заштрихуй за зразком.

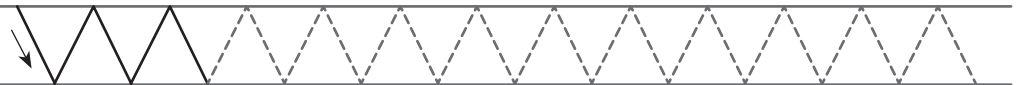
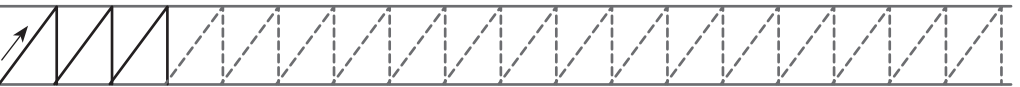
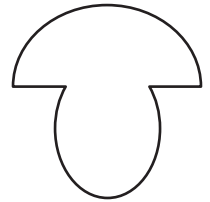
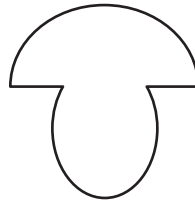
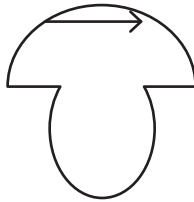
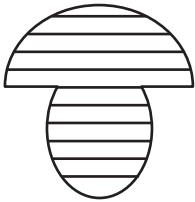



Зафарбуй ті частини корабля, з яких він складається. Домалюй відсутню частину.

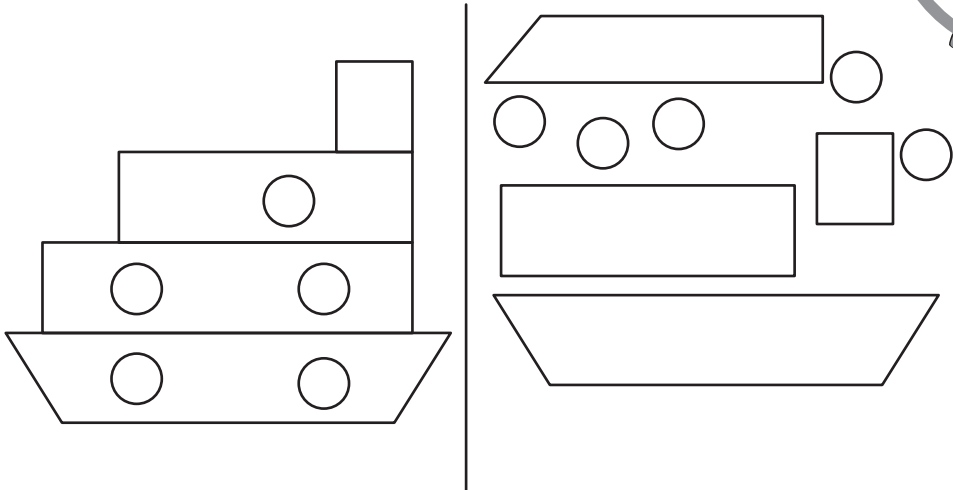

Зроби гімнастику для пальчиків.



Заштрихуй за зразком.

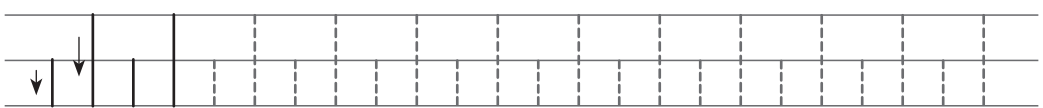
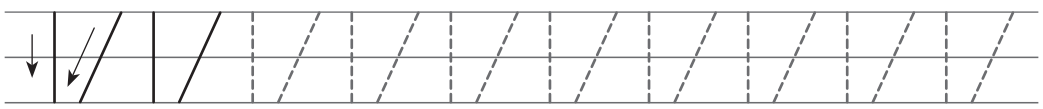
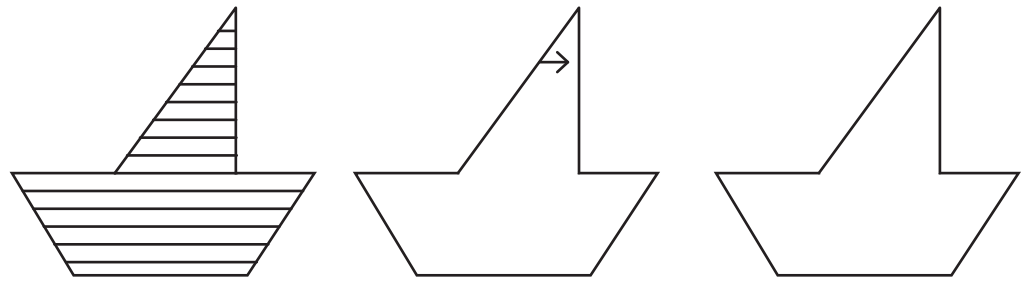

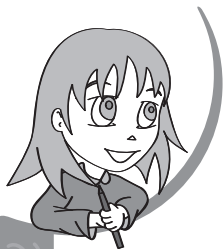

Обведи малюнок по пунктиру.



Домалюй зображення тварин.

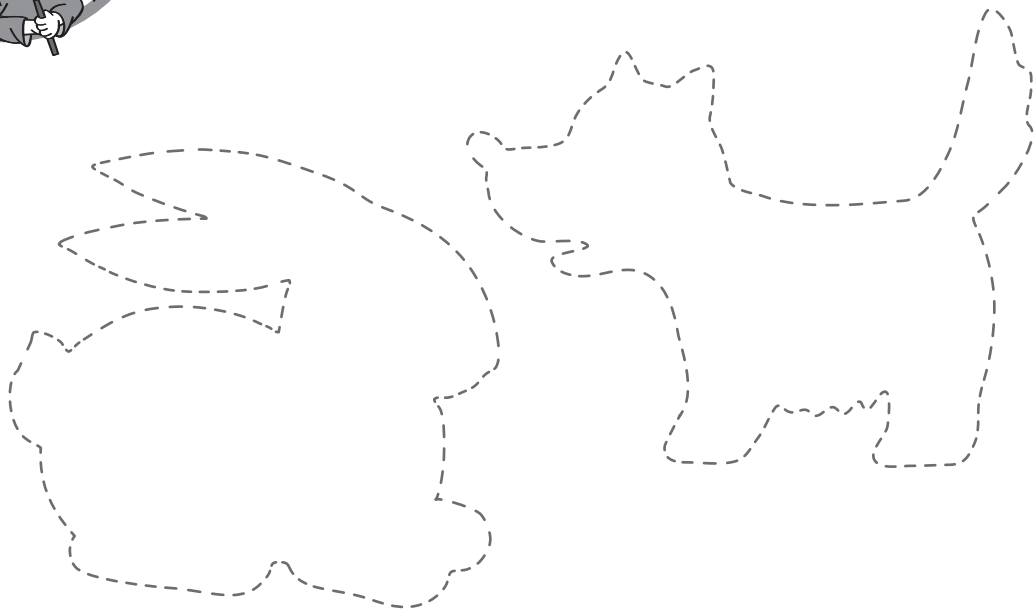

Зроби гімнастику для пальчиків.



Заштрихуй за зразком.

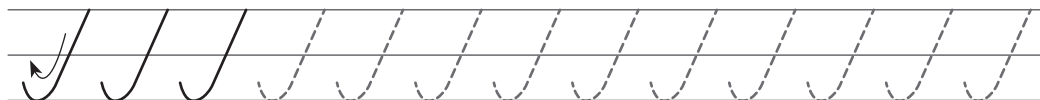
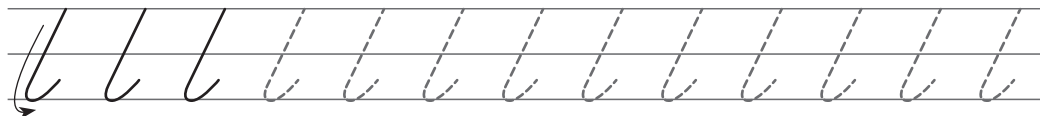
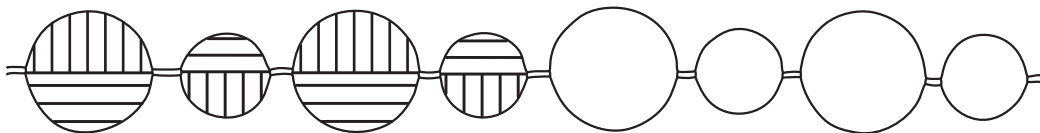





Допоможи Даринці вишити рушничок.

Домалюй орнамент за зразком.

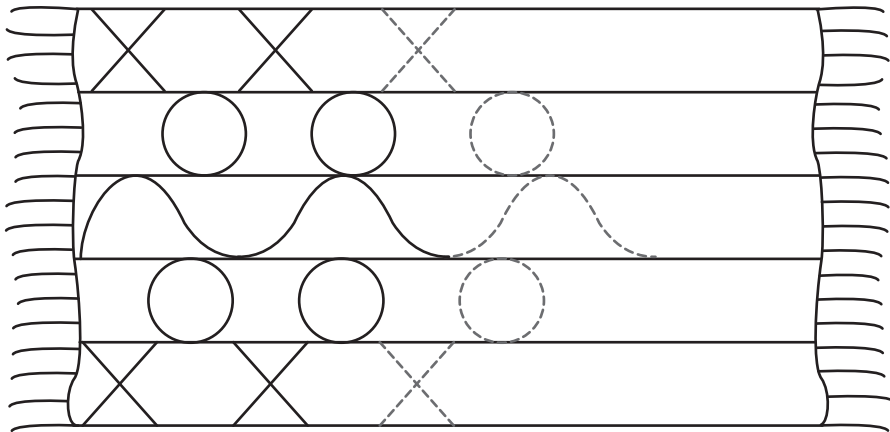

Зроби гімнастику для пальчиків.



Заштрихуй за зразком.

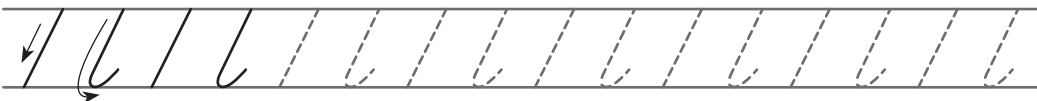
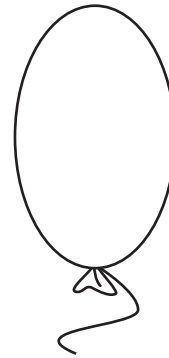
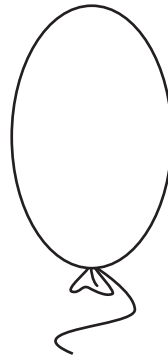
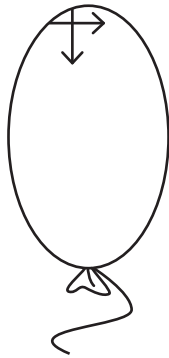
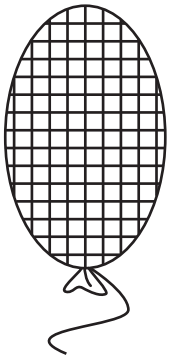

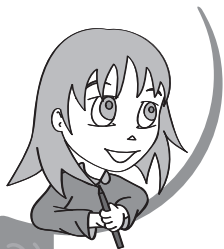

Який малюнок буде наступним?  
Знайди його під лінією і зафарбуй.

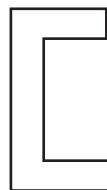
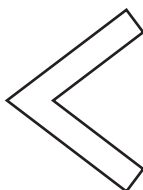
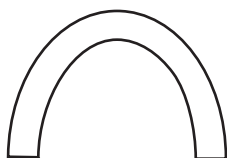
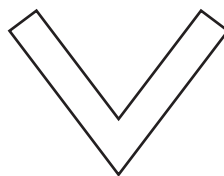
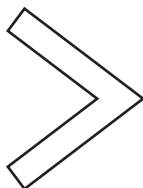
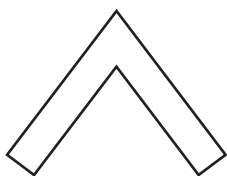

Зроби гімнастику для пальчиків.



Заштрихуй за зразком.

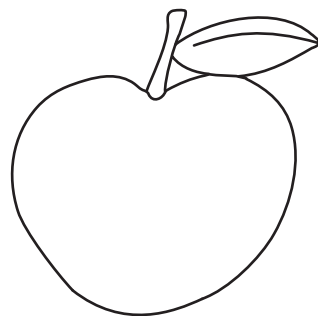
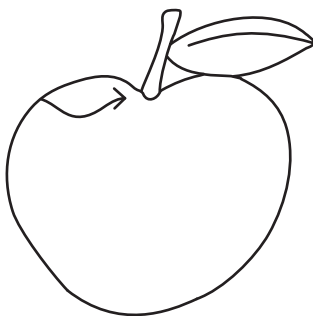
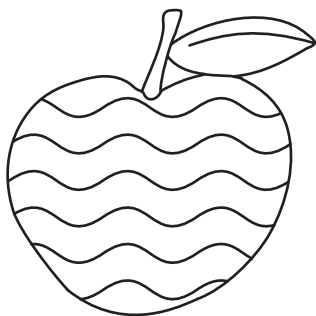



Допоможи Данилкові побудувати фортецю.

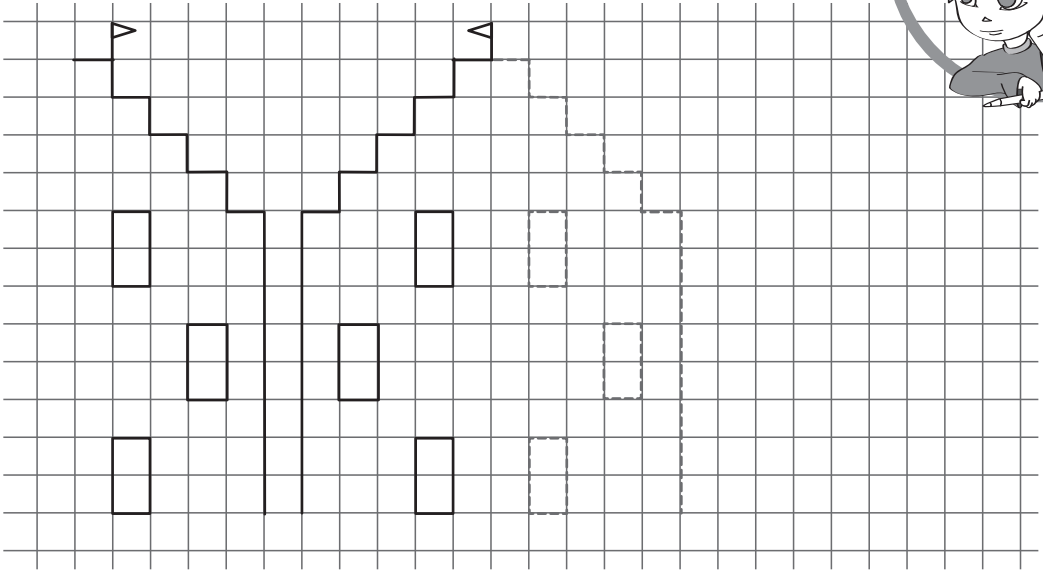
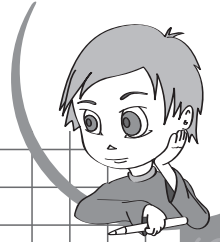

Зроби гімнастику для пальчиків.



Заштрихуй за зразком.

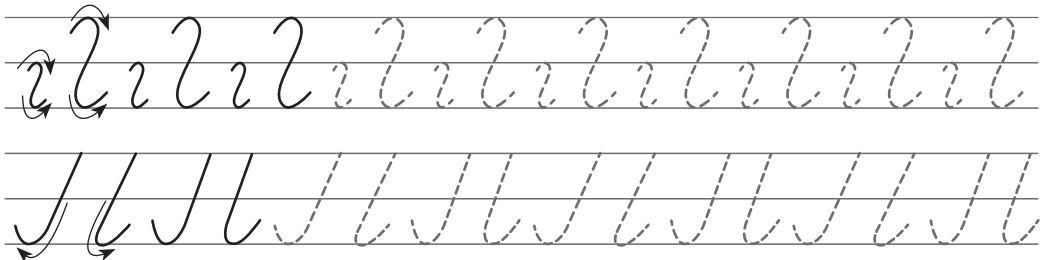
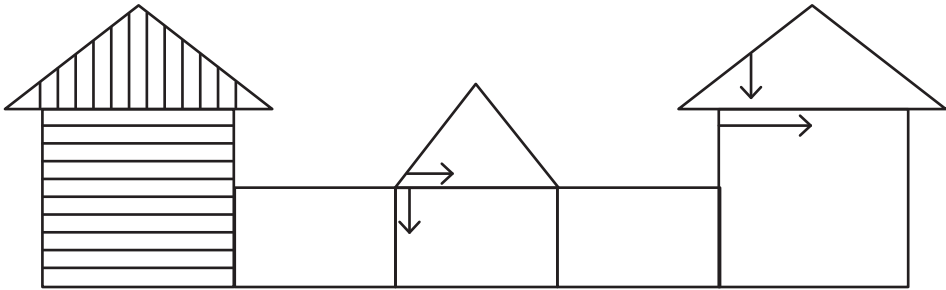

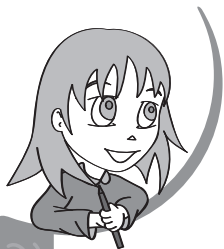

Обведи малюнок по пунктиру, не відриваючи олівець від паперу.

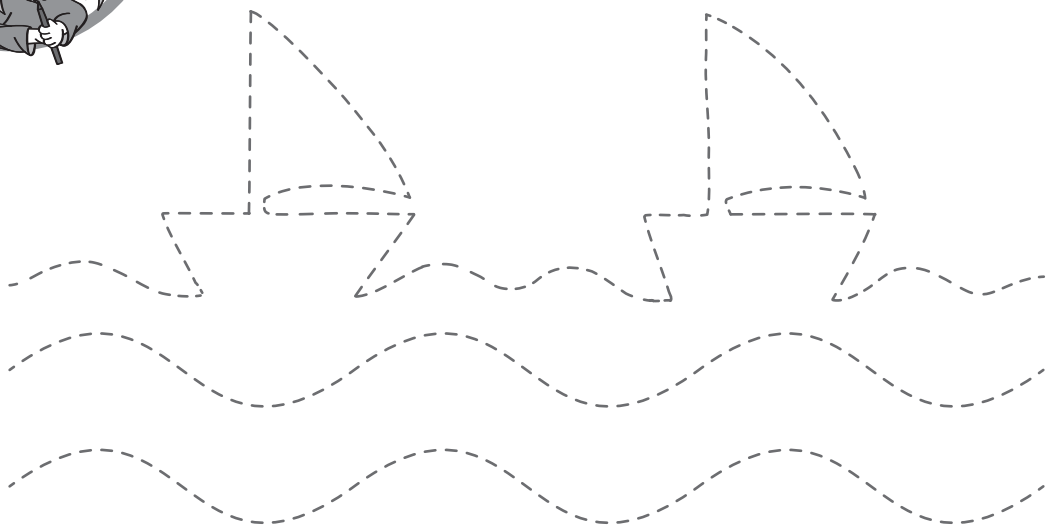

Зроби гімнастику для пальчиків.



Заштрихуй за зразком.

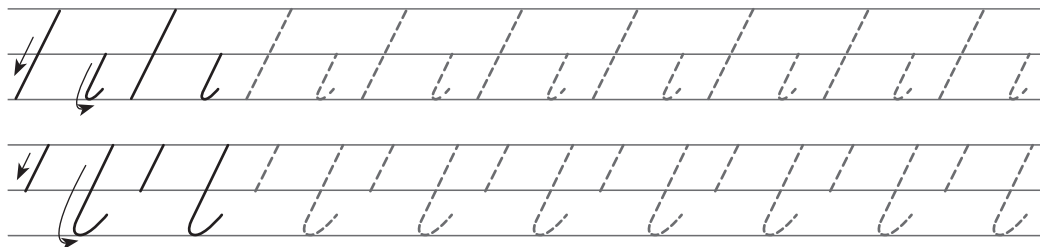
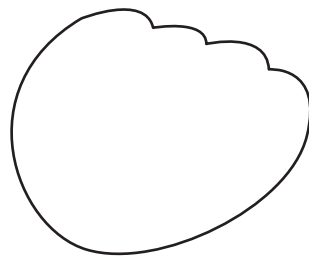
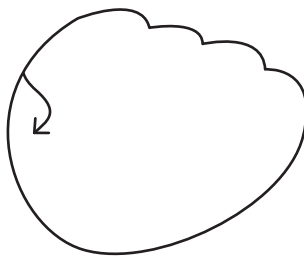
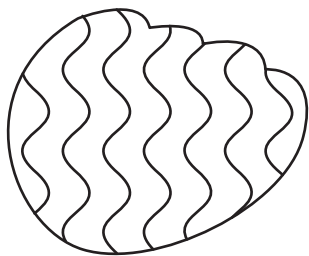



Домалюй фігурки за зразком.

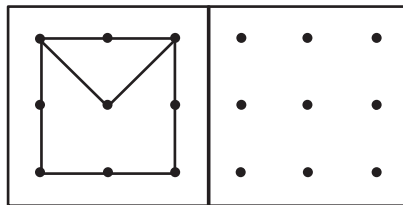
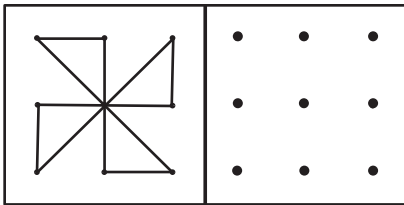
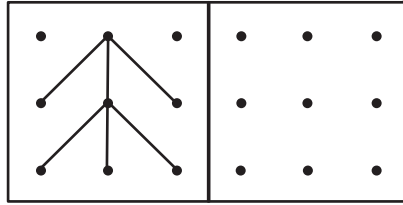
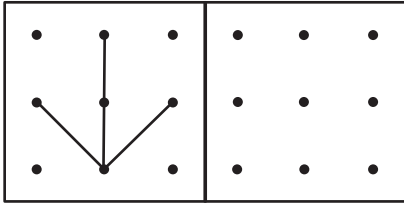
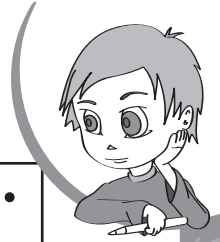

Зроби гімнастику для пальчиків.



Заштрихуй за зразком.

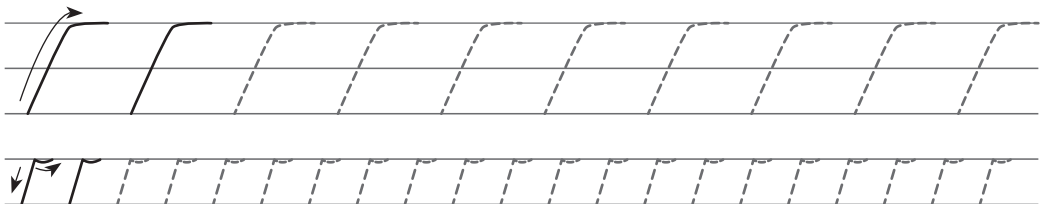
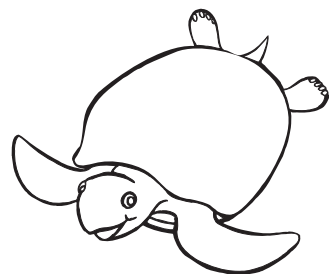
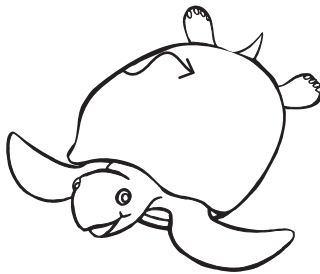
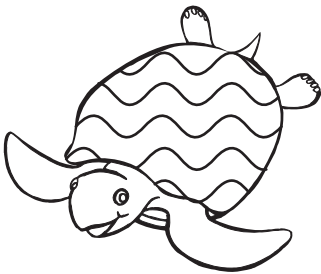

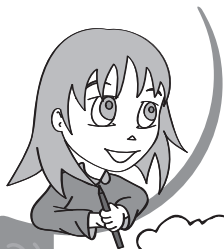

Знайди та розфарбуй на малюнку всіх зайчиків.

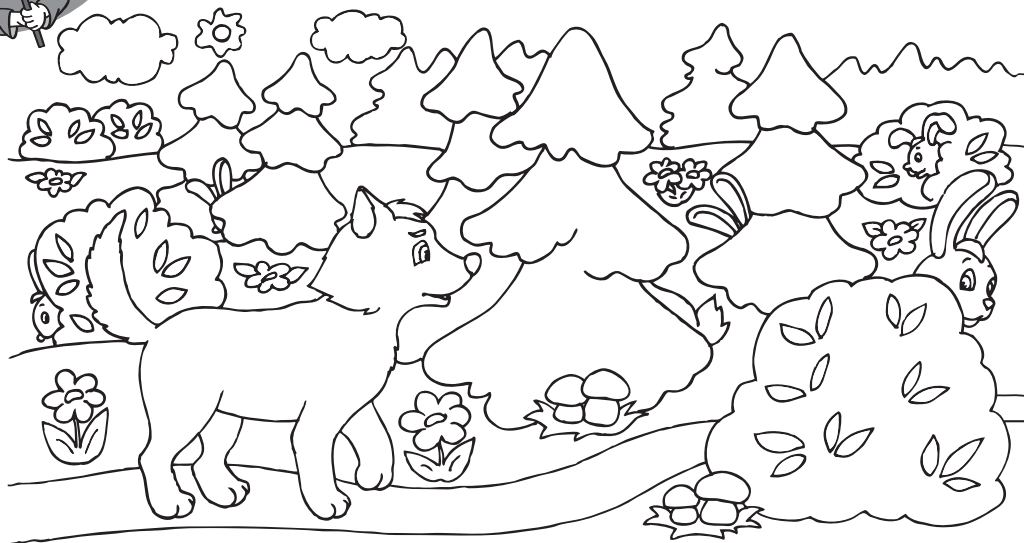

Зроби гімнастику для пальчиків.



Заштрихуй за зразком.

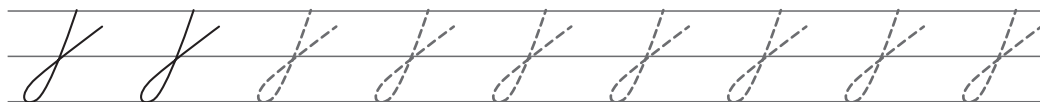
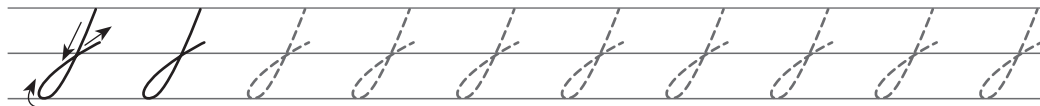
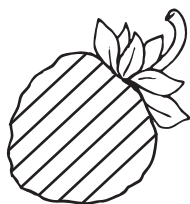



Знайди зайвий символ. Обведи його.

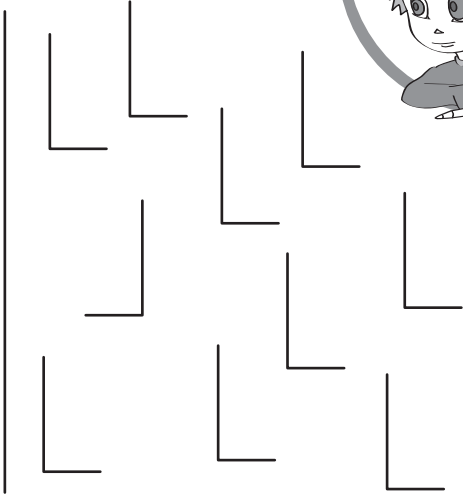
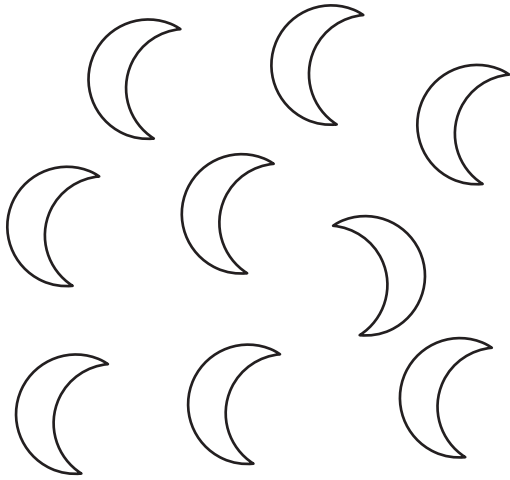

Зроби гімнастику для пальчиків.



Заштрихуй за зразком.

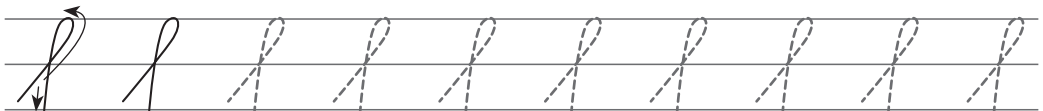
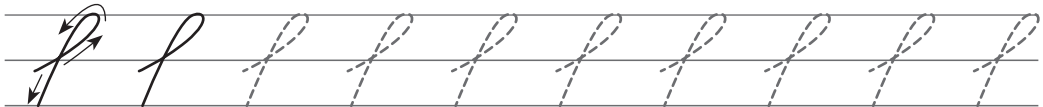
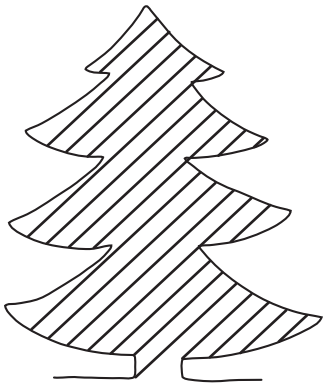

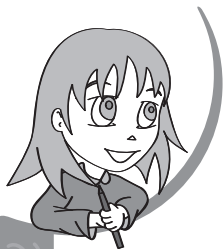

Який малюнок буде наступним?  
Знайди його і зафарбуй.

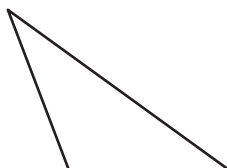
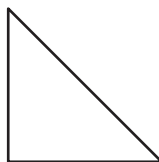
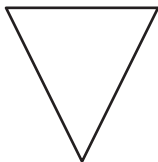
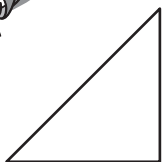

Зроби гімнастику для пальчиків.



Заштрихуй за зразком.

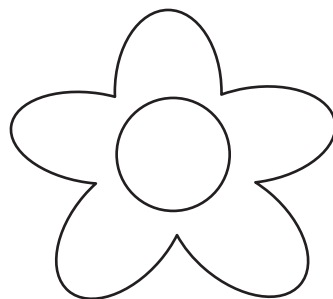
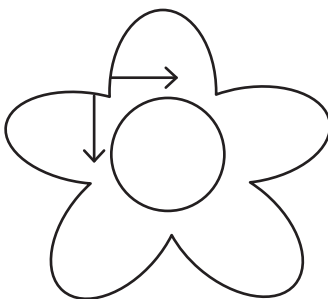
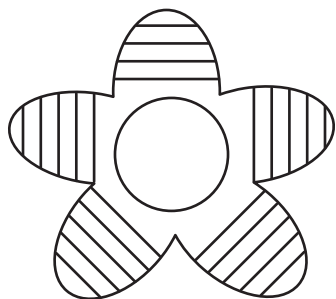





Обведи малюнки по пунктиру,  
не відриваючи олівець від паперу.

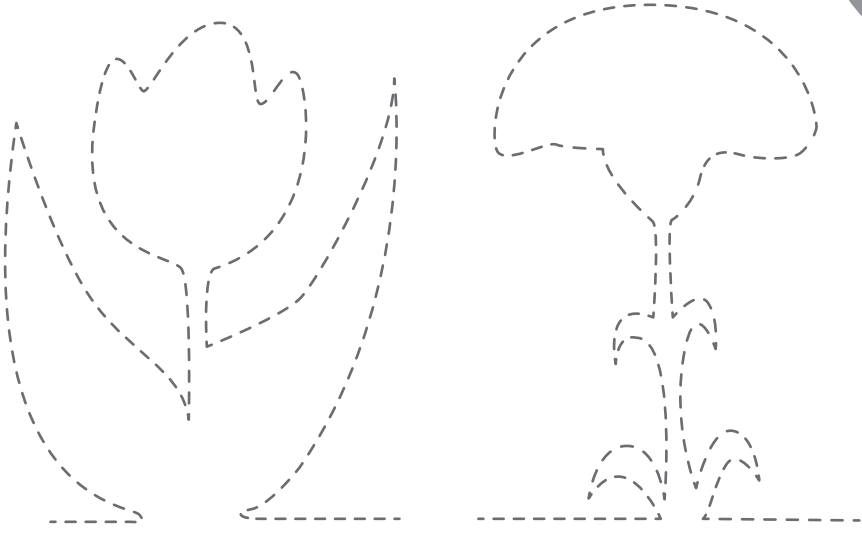

Зроби гімнастику для пальчиків.



Заштрихуй за зразком.

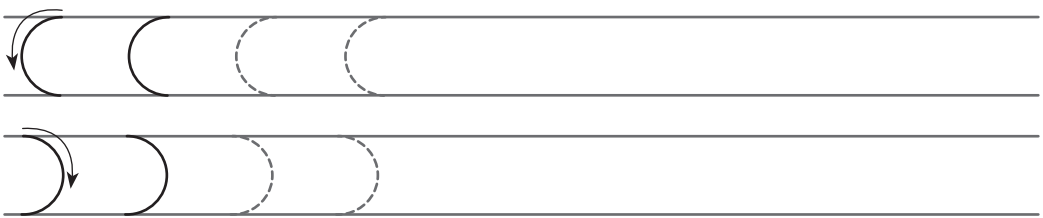

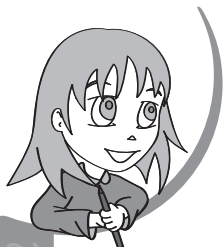

Повтори малюнок по крапках.

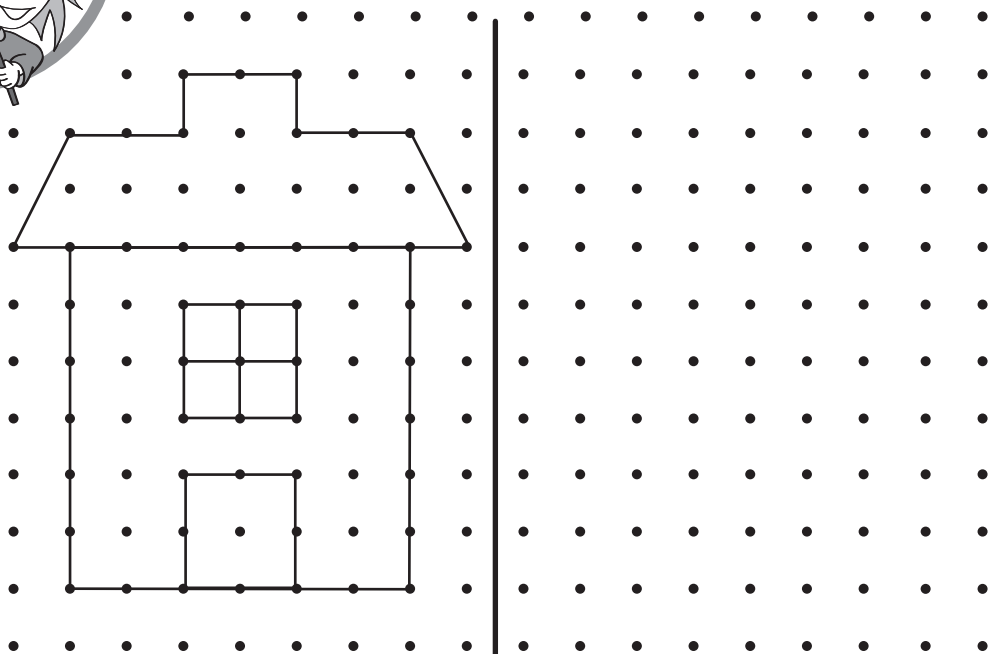

Зроби гімнастику для пальчиків.



Домалюй рисочки за зразком.

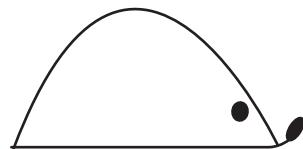
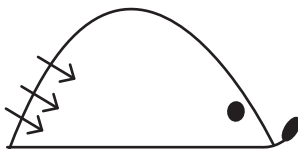
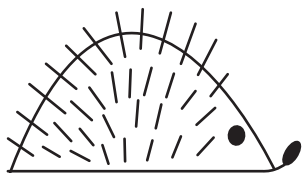

✂ Обведи по пунктиру та розфарбуй.

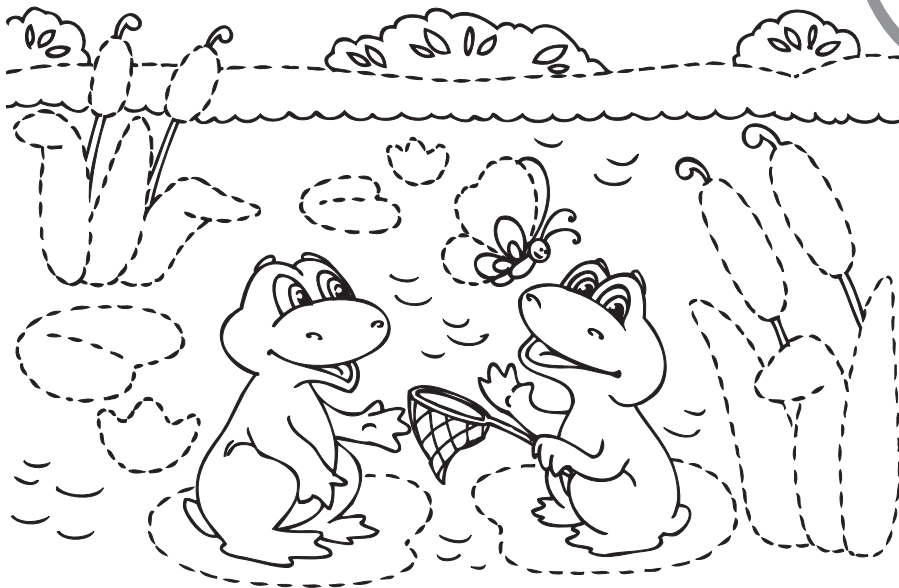

✌ Зроби гімнастику для пальчиків.

🍷 Заштрихуй за зразком.

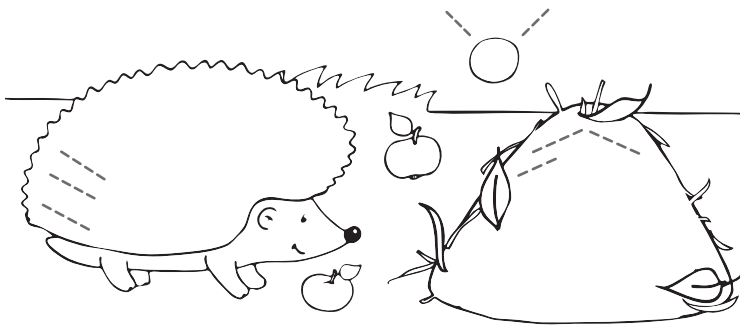

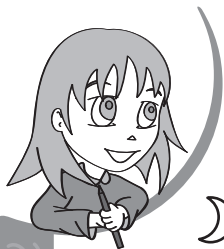

Знайди й обведи однією лінією такі символи: ) ☆ ○



Зроби гімнастику для пальчиків.



Домалюй за зразком.

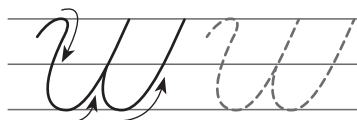
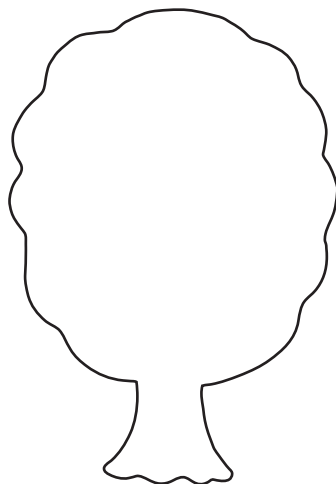
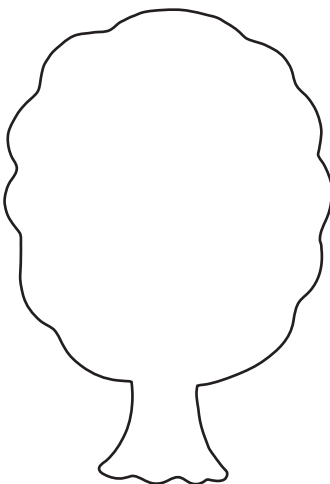
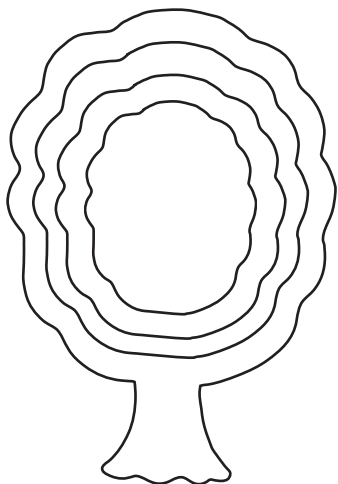



Яким буде наступний малюнок?

Домалюй.

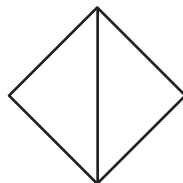
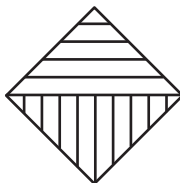
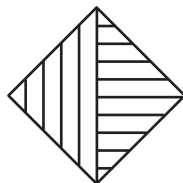
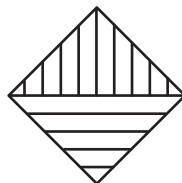
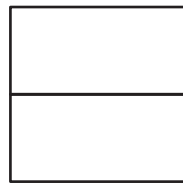
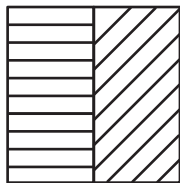
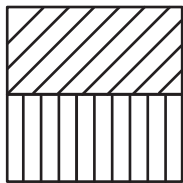
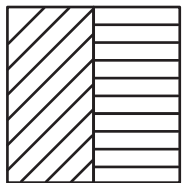
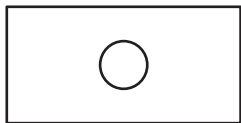

Зроби гімнастику для пальчиків.



Домалюй за зразком.

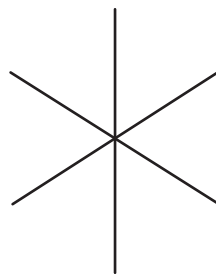
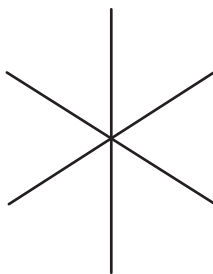
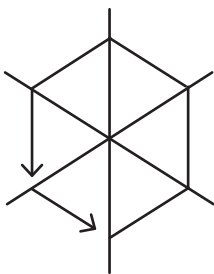
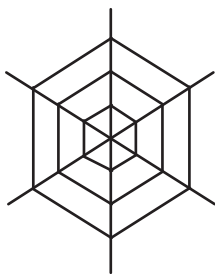

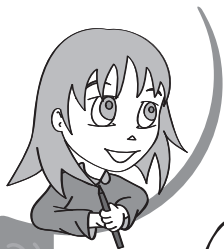

Допоможи Даринці й Данилку  
знайти правильну дорогу до школи.

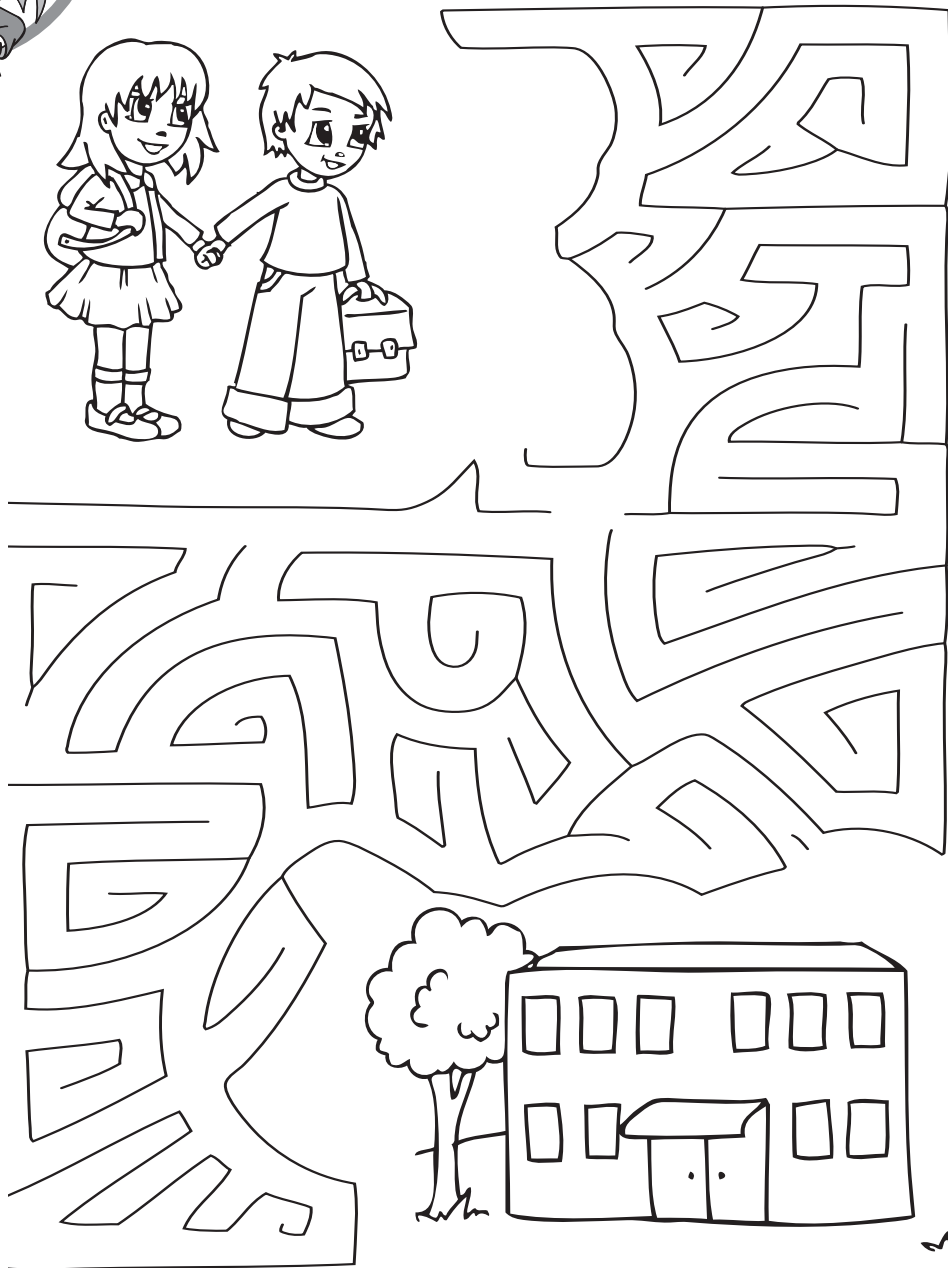

SM

# ВПРАВИ, ЯКІ СПРИЯЮТЬ РОЗВИТКУ НАВИЧОК ПИСЬМА



Handwriting practice sheet with multiple rows of lines. The first row contains diagonal hatching. The second row contains diagonal hatching. The third row contains diagonal hatching. The fourth row contains a series of small 'u' shapes. The fifth row contains a series of small 'r' shapes. The sixth row contains a series of small 'z' shapes. The seventh row contains a series of small 'f' shapes. The eighth row contains a series of small 'j' shapes. The ninth row contains a series of small '2' shapes. The tenth row contains a series of small 'f' shapes.

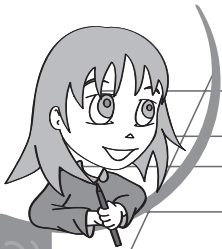

Handwriting practice sheet with multiple rows of cursive letters on a four-line grid. The letters are arranged in rows, with some being solid and others dashed for tracing. The letters include: 'o', 'p', 'e', 'j', 'l', 'f', and 'c'. The first row shows 'o' and 'o' (solid and dashed). The second row shows 'p' and 'p' (solid and dashed). The third row shows 'e' and 'e' (solid and dashed). The fourth row shows 'j' and 'j' (solid and dashed). The fifth row shows 'l' and 'l' (solid and dashed). The sixth row shows 'f' and 'f' (solid and dashed). The seventh row shows 'c' and 'c' (solid and dashed). The eighth row shows 'c' and 'c' (solid and dashed).



## ВПРАВИ, ЯКІ СПРИЯЮТЬ РОЗВИТКУ ДРІБНОЇ МОТОРИКИ



### Гімнастики для пальчиків

*Уяви, твоя рука,  
Наче краб маленький.  
В небі сонце припіка,  
Вітерець легенький.  
Добре крабику, бо він  
Любить літню пору.  
Лапки-пальчики твої  
Поспішать у море.*

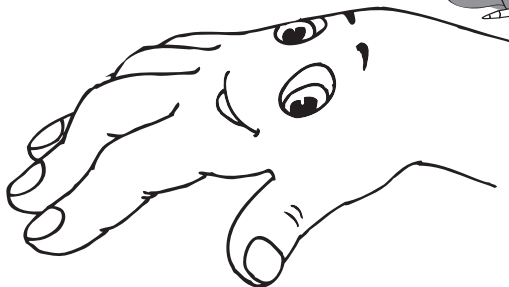

Злегка зігни пальчики, постав їх на стіл і «побігай» уперед, назад і в сторони. Уяви, що твої руки — це крабики.

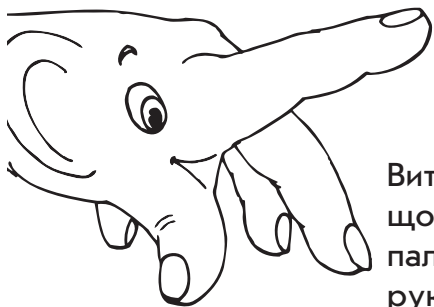

*Хто крокує на столі,  
Наче слоники малі?  
Це завзяті — подивись —  
Пальчики біжать кудись.*

Витягни вказівний палець уперед і уяви, що це хобот слона, а інші чотири пальці — його ноги. «Походи» двома руками по столу, витягаючи «хобот» уперед.

*Вертоліт гудить,  
Над столом летить.  
Гвинт працює жваво —  
Пальчик робить вправу.*

Стисни руки в кулачок. Підними вгору великі пальці й обертай ними то в один, то в інший бік, імітуючи гвинт вертольота.

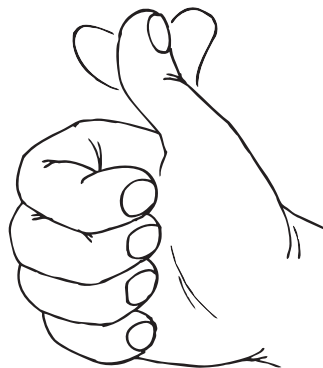

## ГОТОВНІСТЬ ДО НАВЧАННЯ

Передивіться, як були виконані завдання дитиною. Прочитайте твердження та оберіть відповідь:

**Так Недостатньо Ні**

1. Розрізняє праву й ліву сторони в зошиті.
2. Проводить лінію в заданому напрямку.
3. Орієнтується на аркуші, розміщує об'єкти (малює лінію) згідно із вказівкою: вгорі, внизу, справа, зліва.
4. Проводить лінію у межах клітинки, рядка.
5. Виконує штрихування.
6. Володіє навичками безвідривного малювання (зображує малюнок не відриваючи олівець від паперу).
5. Перемальовує візерунки за зразком, домальовує орнамент.
6. Охайно проводить лінію по пунктиру.
7. Зафарбовує малюнок, не виходячи за контур.
8. Вправно виконує пальчикову гімнастику.
9. Захоплюється ліпленням, аплікацією, конструюванням.

Розвиток дрібної моторики є досить важливою навичкою у загальній готовності до школи. При чому необхідним є не вміння писати (це доволі важка робота для дитини 5 років), а добре розвинені м'язи руки, дрібна моторика пальців. Цьому сприяють різні види діяльності: нанизування, складання конструкцій із деталей, наклеювання, малювання (особливо «пальчиковий живопис»), вирізання — тобто ті види діяльності, за яких дитина активно працює руками.

Якщо серед ваших відповідей велика кількість «Недостатньо», не хвилюйтеся, адже малятам важко довго сидіти на місці й виконувати «нудну» роботу. Зацікавлюйте дитину ігровими розмальовками, виконанням різних виробів із паперу, після кожного успішного виконання вправи говоріть малюкові, який він молодець.

Бажано, щоб у списку відповідей було якнайменше «Ні». А якщо у вас 9 «Так», вітаємо: дитина отримала чудову підготовку.

Навчальне видання  
Серія «Ігрові вправи»  
КОТІКОВА Олена Іванівна  
ПОПОВА Наталя Миколаївна  
ЦЕПОЧКО Наталя Леонідівна

**ПИСЬМО**

Зошит для занять  
із дошкільником 5–6 років

Провідний редактор *Н. Коваль*  
Художній редактор *М. Єфімова*  
Технічний редактор *Д. Грицай*  
Верстка *Р. Певецький*

З питань придбання продукції  
видавництва «Ранок» звертатися за тел.:  
у Харкові – (057) 727-70-80, 727-70-77;  
Києві – (044) 599-14-53, 377-73-23;  
Вінниці – (0432) 55-61-10;  
Дніпрі – (056) 785-01-74, 789-06-24;

К478004У. Підписано до друку 25.10.2017.  
Формат 70х90/16. Папір офсетний.  
Гарнітура Рублена. Друк офсетний.  
Ум. друк. арк. 3,50.



ТОВ Видавництво «Ранок»,  
вул. Кібальчича, 27, к. 135, Харків, 61071.  
Свідоцтво суб'єкта видавничої справи  
ДК № 5215 від 22.09.2016.

Для листів: вул. Космічна, 21а, Харків, 61145  
e-mail: office@ranok.com.ua  
Тел. (057) 701-11-22, 719-48-65,  
тел./факс (057) 719-58-67.





Житомирі – (0412) 41-27-95, 44-81-82;  
Львові – (032) 244-14-36;  
Миколаєві і Одесі – (048) 737-46-54;  
Черкасах – (0472) 51-22-51, 36-72-14;  
Чернігові – (0462) 62-27-43.  
e-mail: commerce@ranok.com.ua

«Книга поштою»: вул. Котельниківська, 5, Харків, 61051  
Тел. (057) 727-70-90, (067) 546-53-73. e-mail: pochta@ranok.com.ua

[www.ranok.com.ua](http://www.ranok.com.ua)

<b>Папір, на якому надрукована ця книга,</b>		
		
безпечний для здоров'я та повністю переробляється	з оптимальною білизною, рекомендованою офтальмологами	виблювався без використання хлору
<b>Разом дбаємо про екологію та здоров'я</b>		ВИДАВНИЦТВО <b>РАНОК</b>

**«Ігрові вправи» укладені відповідно до сучасних вимог у дошкільному вихованні та освіті.**

-  Вправи та завдання побудовані на елементах гри;
-  подані у чіткій, логічній структурі;
-  дають змогу вдосконалити необхідні навчальні навички;
-  орієнтовані на активну діяльність дитини.

**Наприкінці зошита — тестова сторінка «Навчальна готовність до школи».**

**Доцільно використовувати комплект зошитів:**



[www.ranok.com.ua](http://www.ranok.com.ua)



**ВИДАВНИЦТВО  
РАНОК**

НАВЧАЛЬНО-МЕТОДИЧНА ЛІТЕРАТУРА  
**УСІ КНИГИ ТУТ!**  
ranok.com.ua  
e-ranok.com.ua  
pochta@ranok.com.ua  
(057) 727-70-90

ВИДАВНИЦТВО  
**РАНОК**  
КАСКАД  
Варшавські Гори